

XXXX.741512.014

Перв. примен.

Справ. №

Подп. и дата

Взам. инв. № Инв. № дубл.

Подп. и дата

Инд. № подл.

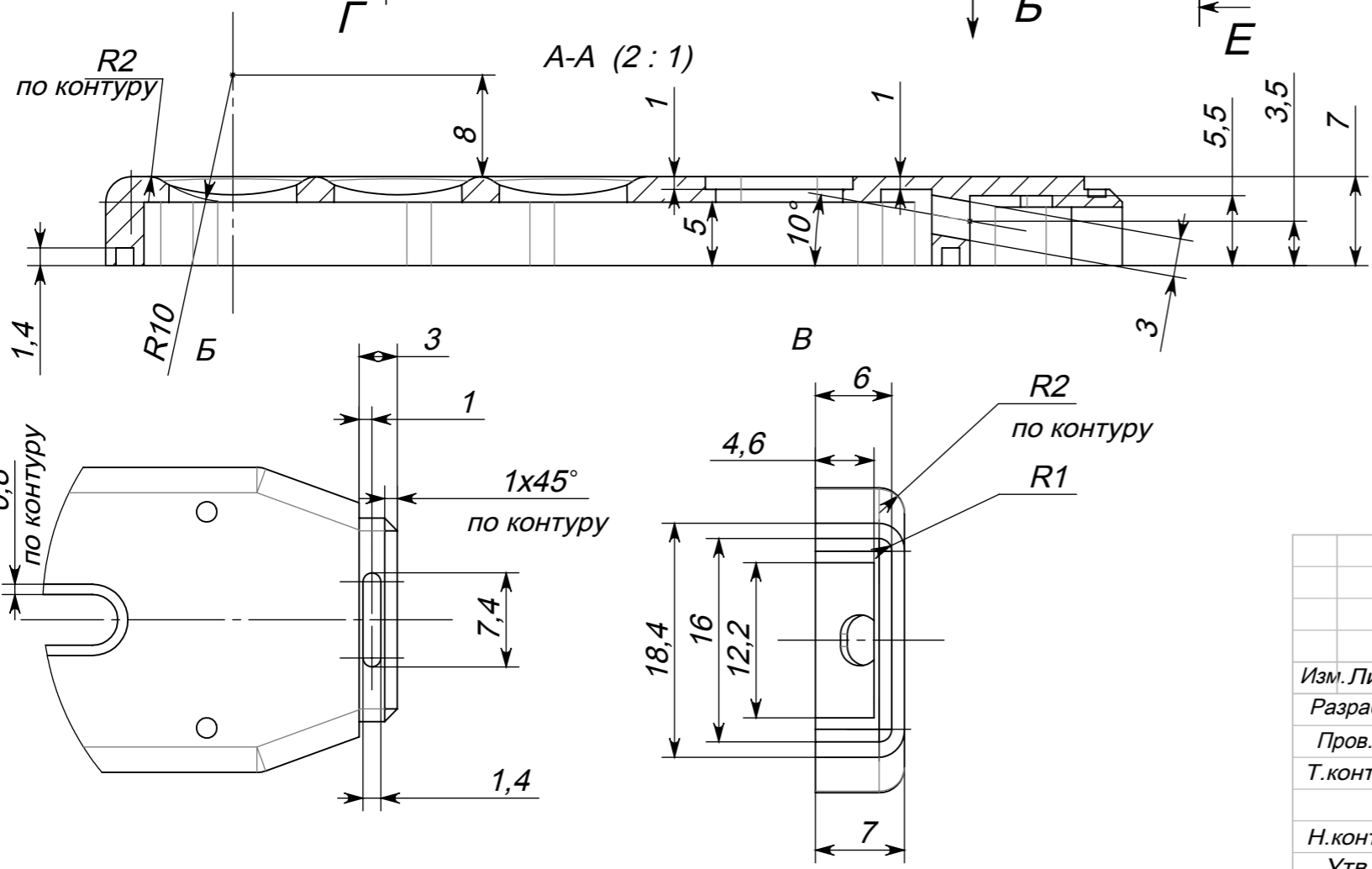
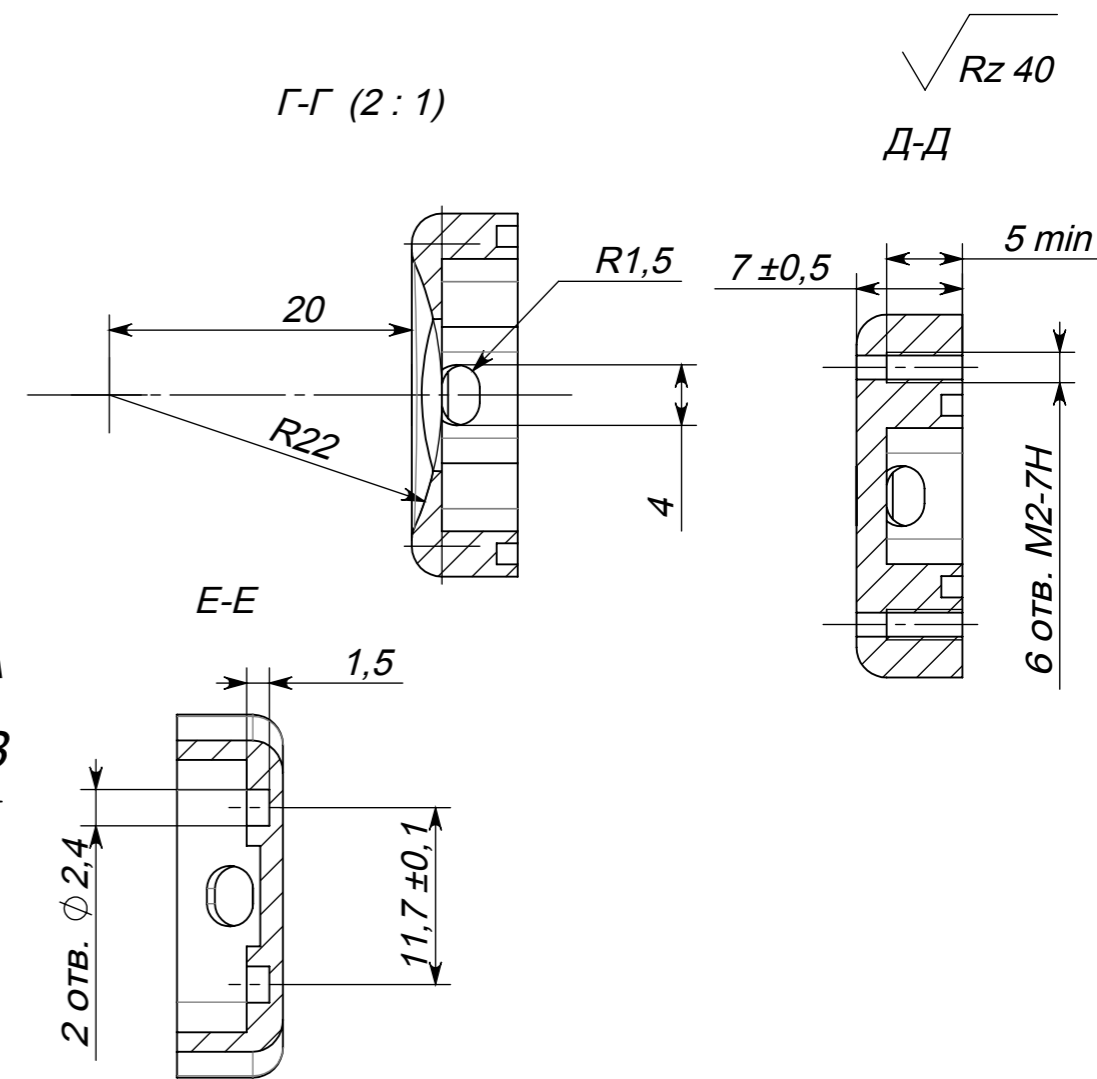
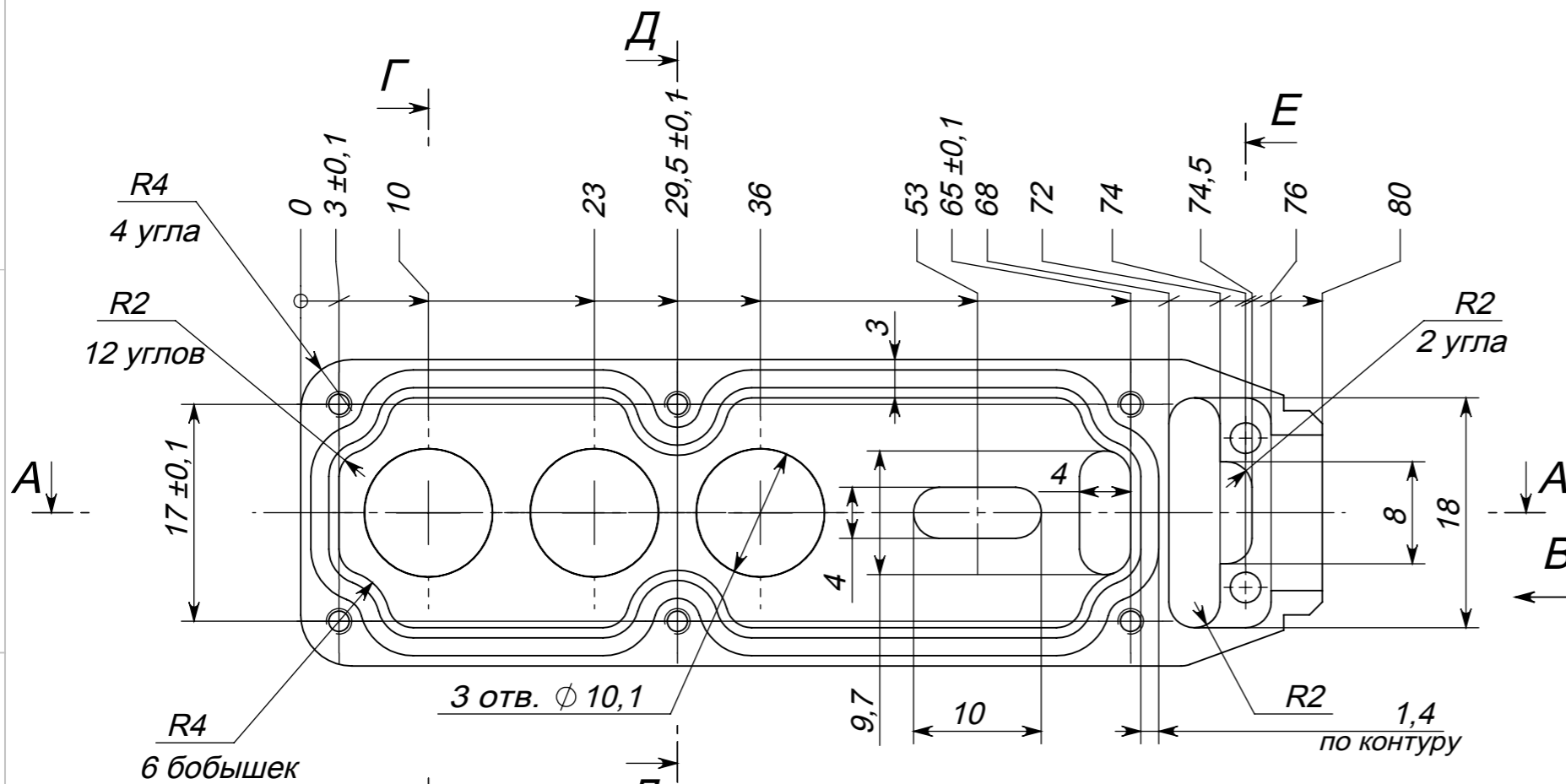

1. *Материал-заменитель: плита Д16 ГОСТ 17232-73*
2. **Размеры для справок.*
3. *Неуказанные предельные отклонения размеров - по Н12, h12, ±IT12/2.*
4. *Покрытие Хим.Окс.э./ Наружные поверхности - эмаль ХВ-518 ТУ 2313-043-00204151-2001, защитная.*

Изм. Лист	№ докум.	Подп.	Дата
Разраб.			
Пров.			
Т.контр.			
Н.контр.			
Утв.			

XXXX.741512.014

Корпус

Сплав АК7ч (АЛ9)
ГОСТ 1583-93

Лит.	Масса	Масштаб
	16 г	2:1
Лист	Листов 1	