

100.20.55.241

√ Ra25 (√)

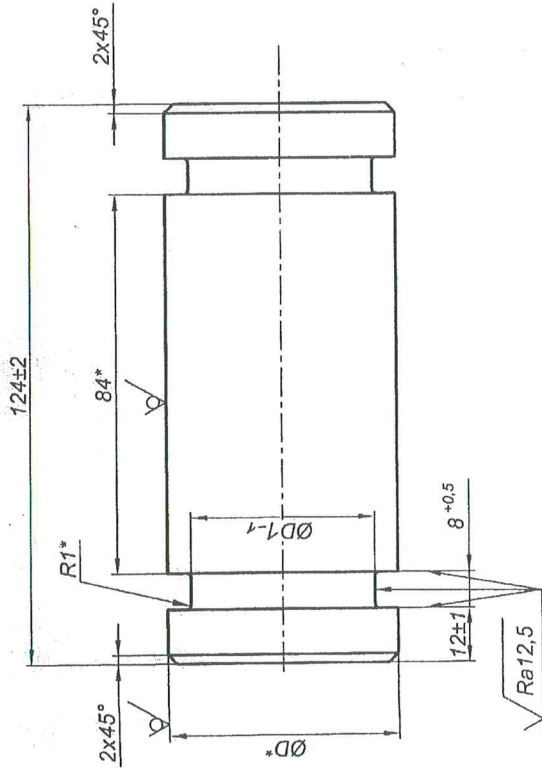

- 1 Материал должен поставляться в термообработанном состоянии по режиму нормализация с Отпуском.
- 2* Размеры для справок.
- 3 Маркировать и клеймить по 00.00.004И таблица 2, пункт 2.2.
- 4 Технические требования по СТО ЦКТИ 100-2010.

Таблица 1 Размеры в миллиметрах

Обозначение	D	D1	d	Масса, кг
100.20.55.241	50	40	50	1,9
-01	75	65	75	4,3

— 4 шт.

100.20.55.241

Изм.	Лист	И	Лист	Масса	Масштаб
				Смотри таблицу 1	1:1
Валик					
В-1-d ГОСТ 2590-2006 Круге 12Х1МФ-а-Т ГОСТ 20072-74					
Исполн.	Н. док.	Подпись	Дата		
Разраб.	Каральская	<i>[Signature]</i>	05.14		
Проверил	Орещенко	<i>[Signature]</i>	05.14		
Нач. отдела	Тодорович	<i>[Signature]</i>	05.14		
Н. контр.	Орещенко	<i>[Signature]</i>	05.14		
Утв.	Тодорович	<i>[Signature]</i>	05.14		

ОАО "Торольский машиностроительный завод"

Формат А3

Справ. №

100.20.212 BC

Лева. примен.

Подп. и дата

Име. № дубл.

Взам. име. №

Подп. и дата

Име. № подл.

Инва. № подл. Подп. и дата

Справ. № 100.20.211 ВС ч.1

Перв. примен. 100.20.55.120

Согласовано		Отдел	Жукалов	Подпись	Дата
И.контр.	Орущенко	Т/У	Жукалов		04.11
И.контр.	Тодорович	Разраб.	Булыгина	Подпись	Дата
И.контр.	Орущенко	Проверил	Орущенко	Подпись	Дата
И.контр.	Тодорович	И.контр.	Орущенко	Подпись	Дата

- 1 *Размеры для справок.
- 2 Сортовой прокат должен быть заказан в термообработанном состоянии по режиму нормализация с отпуском.
- 3 Маркировать по 00.00.004 и таблица 2, пункт 2.2.
- 4 Технические условия по СТО ЦКТИ 100-2010.

3 шт.

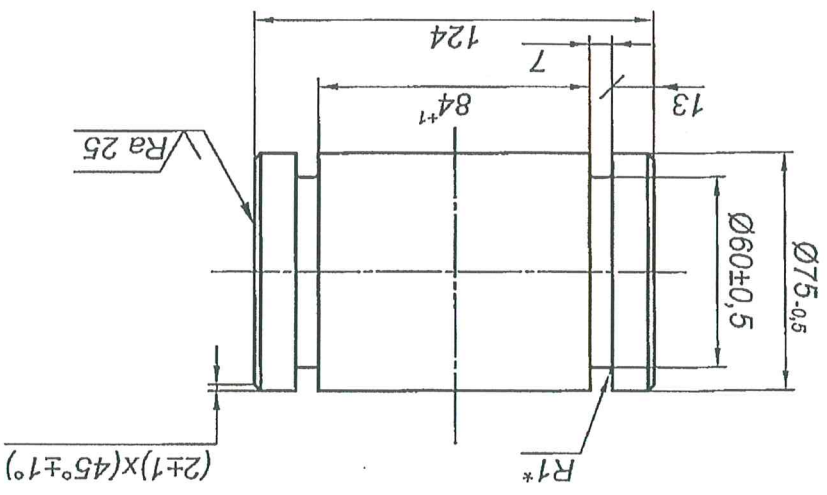

$Ra 12,5$

100.20.55.120

Крые В-1-80 ГОСТ2590-2006		12X1MФ-в-Т ГОСТ 20072-74	
И	И	И	И
Лист	Лист	Лист	Лист
1	1	1	1
Масштаб	Масштаб	Масштаб	Масштаб
1:2	1:2	1:2	1:2
Масса	Масса	Масса	Масса
4,1	4,1	4,1	4,1

ОАО "Тодольский завод" машиностроительный завод

Изм. № подл.	Подп. и дата	Взам. инв. №	Изм. № дубл.	Подп. и дата	Справ. №	Перв. примен.
						100.20.212 BC

УТВ.		Тодорович	
Н.контр.	Орищенко	05.19	05.19
Нач. отдела	Тодорович	05.19	05.19
Проверил	Орищенко	05.19	05.19
Разраб.	Каргальская	05.19	05.19
Изм.	Лист	№ докум.	Подп.
			Дата

Согласовано		Согласовано	
Отдел	Фамилия	Подп.	Дата

Лист		12XM-3-10 ГОСТ 5520-79	
Лист		Б-ПН-О-8 ГОСТ 19903-74	
И		Полушайба	
Лит.	Масса	Масштаб	

100.20.55.242

1 Лист должен быть заказан в термообработочном состоянии по режиму нормализация с отпускком.
 2* Размеры для справок.
 3 Маркировать и клеймить по 00.00.004И
 таблица 2, пункт 2.2.
 4 Технические требования по СТО ЦКТИ 100-2010.

Таблица 1
Размеры в миллиметрах

Обозначение	D	d	Масса, кг
100.20.55.242	90	42	0,16
-01	115	67	0,22

— 4 шт.
— 14 шт.

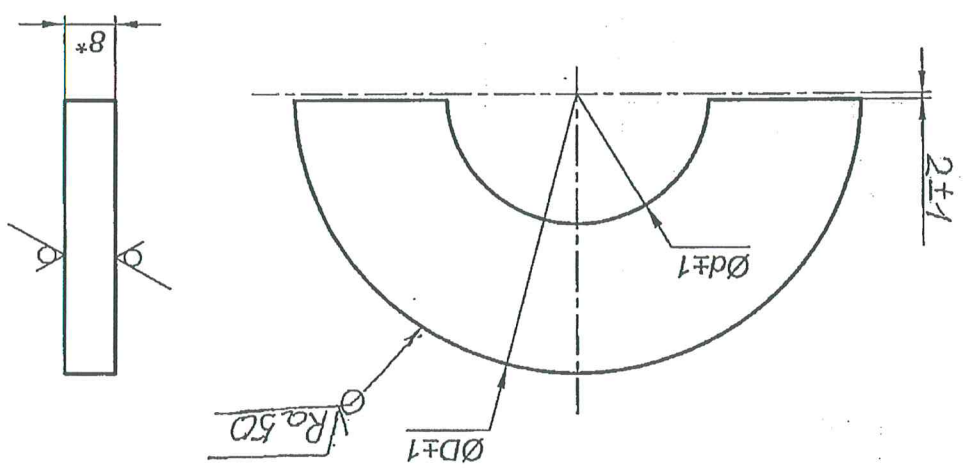

100.20.55.242

✓ (M)