

Перв. примен.		Формат	Зона	Поз.	Обозначение	Наименование	Кол.	Примечание	
Справ. №						<u>Документация</u>			
		A3			001.06.010СБ	Сборочный чертеж			
Подп. и дата						<u>Детали</u>			
		БЧ	1		001.06.011	Корпус	1		
Инв. № дубл.						<u>Стандартные изделия</u>			
			2			Штифт ф4; L=18	3		
Взам. инв. №		001.06.010							
		Изм.	Лист	№ докум	Подп.	Дата			
Подп. и дата		Корпус					Лит.	Лист	Листов
								1	2
Инв. № подл.		Корпус							
Утв.									

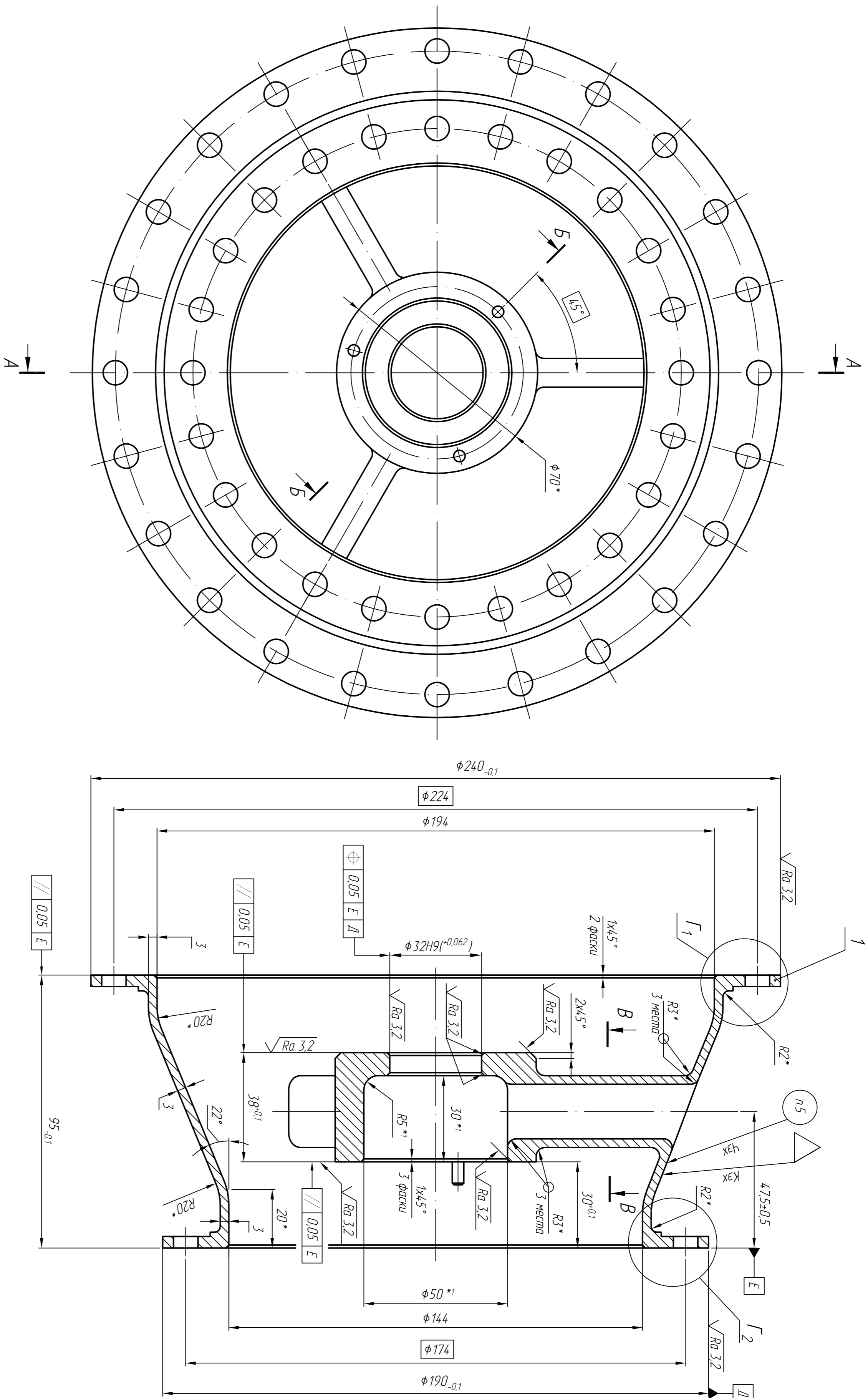

Г<sub>1</sub>(2:1)

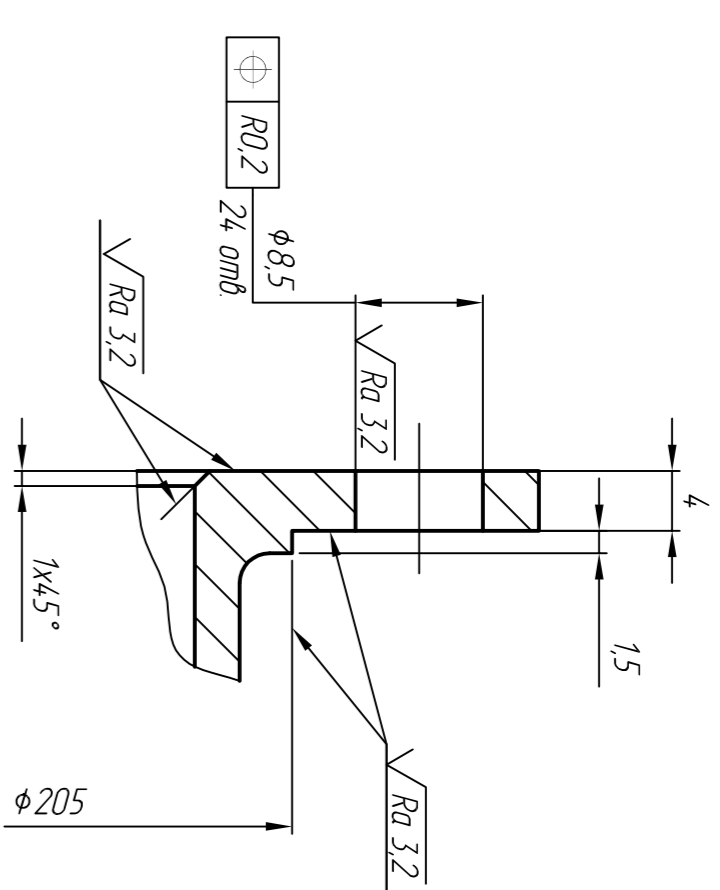

Г<sub>2</sub>(2:1)

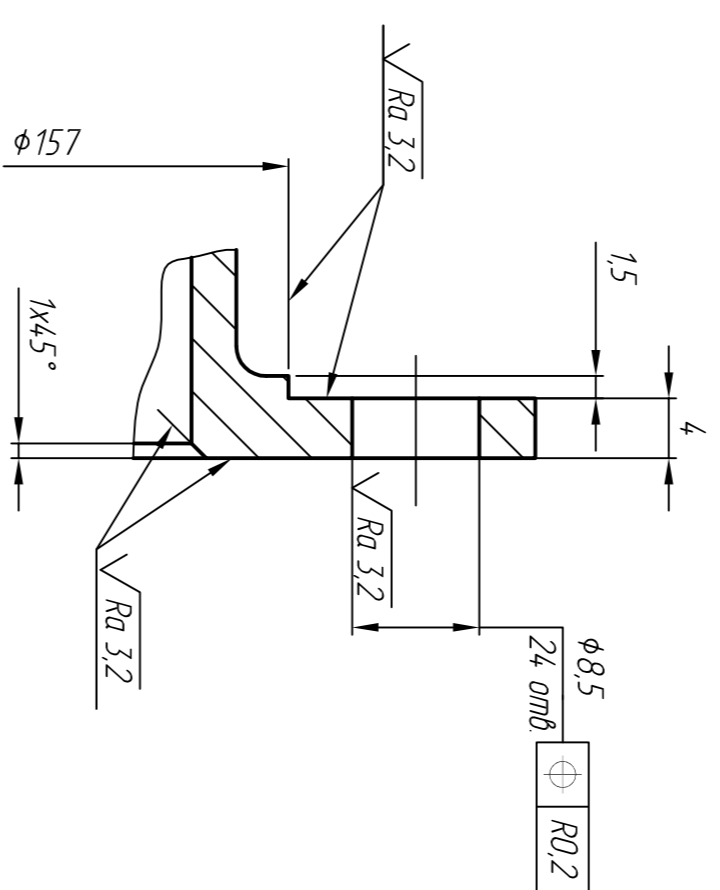

Б-Б  
без детали поз. 2

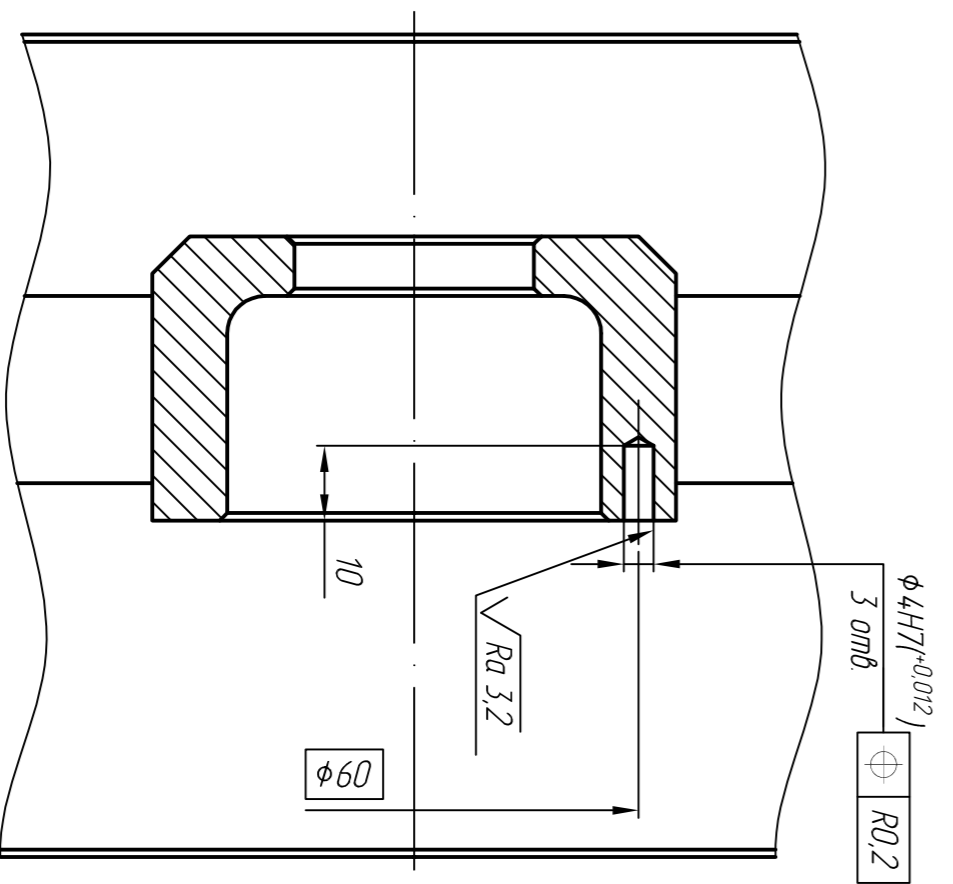

Б-Б

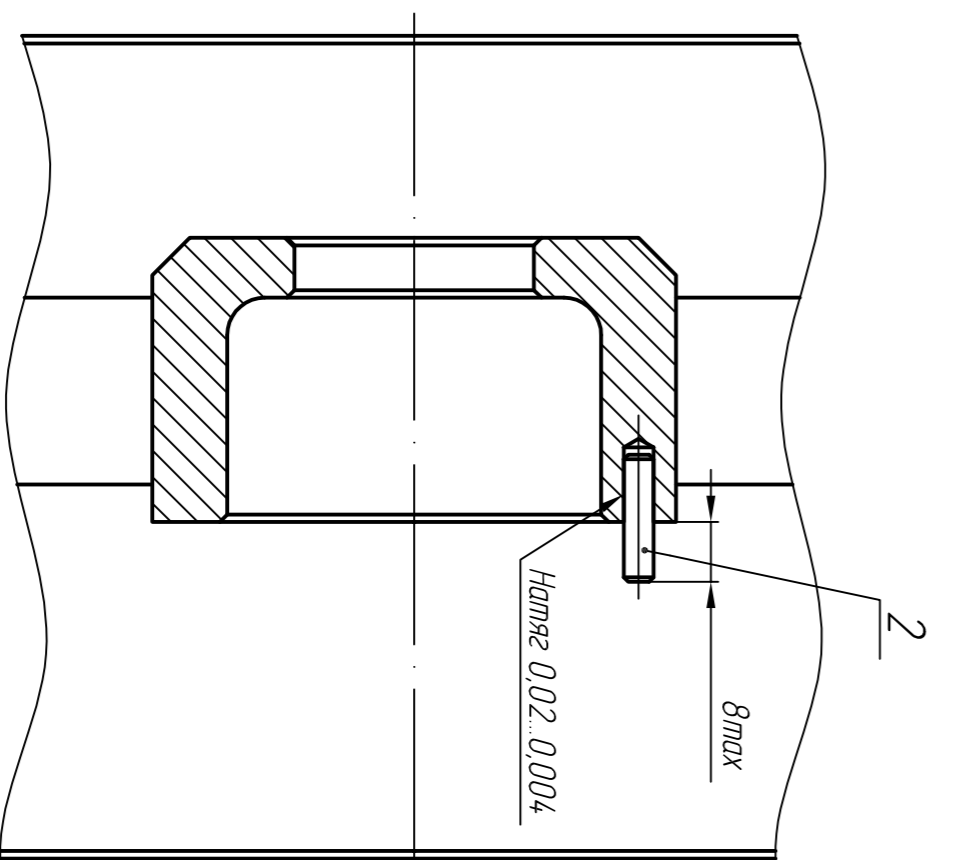

В-В  
3 места

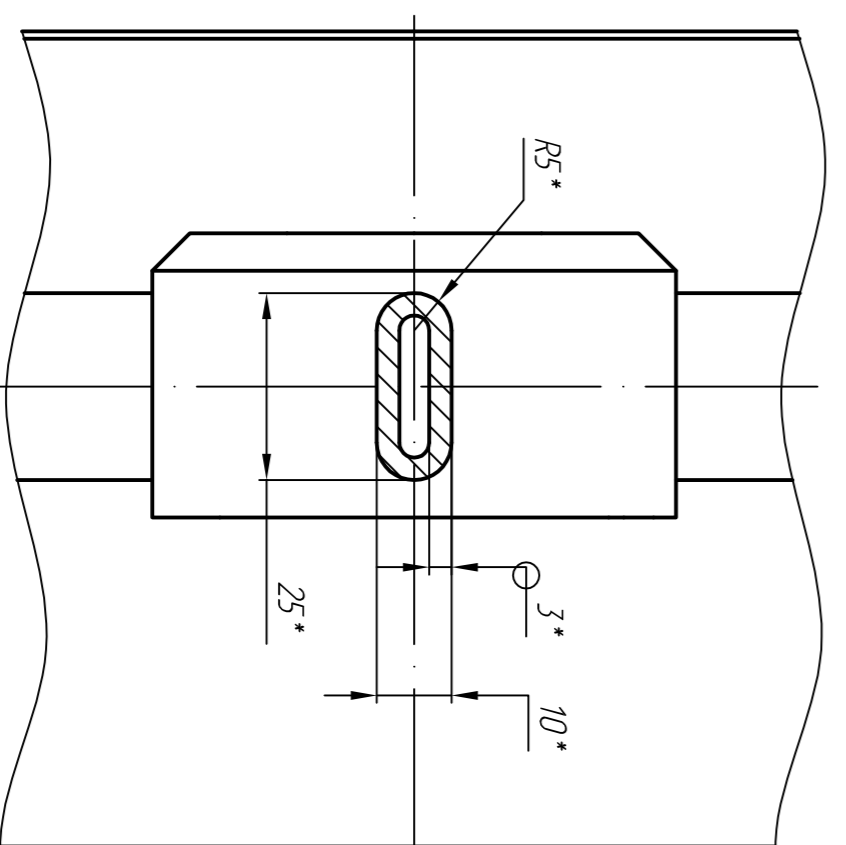

1. Заготовка - отливка.
2. \* Размеры обеспечить инструментом.
3. \* Для обеспечения размеров допускается механическая обработка с шероховатостью поверхности  $\sqrt{Ra}$  6.3.
4. Острые кройки пригнать радиусом R0.2
5. Маркировать шрифтом З.5.
6. Общие требования к изготовлению по ОСТ 1 00450-82.

Ишб № подл	Подп и дата	Взам шиб №	Ишб № дубл	Подп и дата	Спроб №	Перв примен

001.06.010СБ			
Корпус			
Сборочный чертеж			
Лист	Масштаб	Масштаб	1:1
Лист	Листов 1		
Шиб			