

DN 54.80 W120x5x22x8f

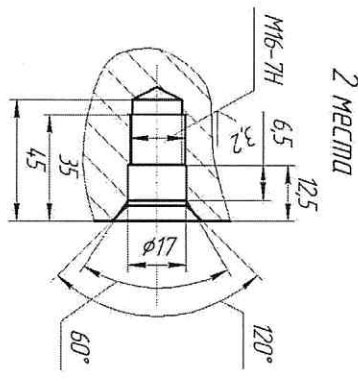
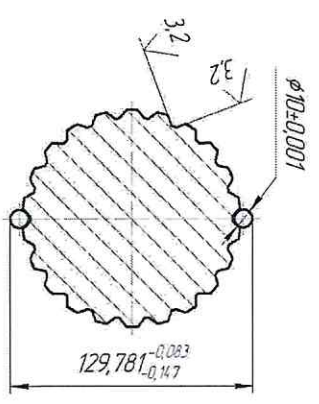
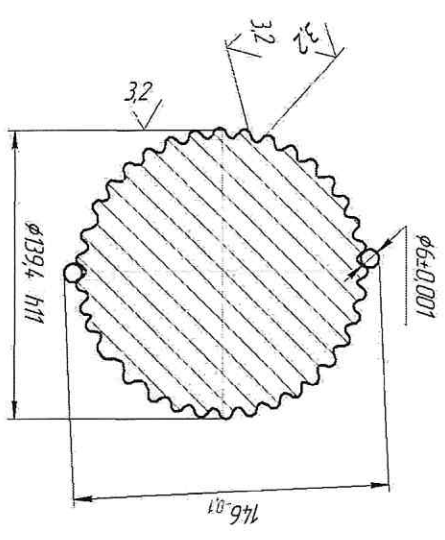
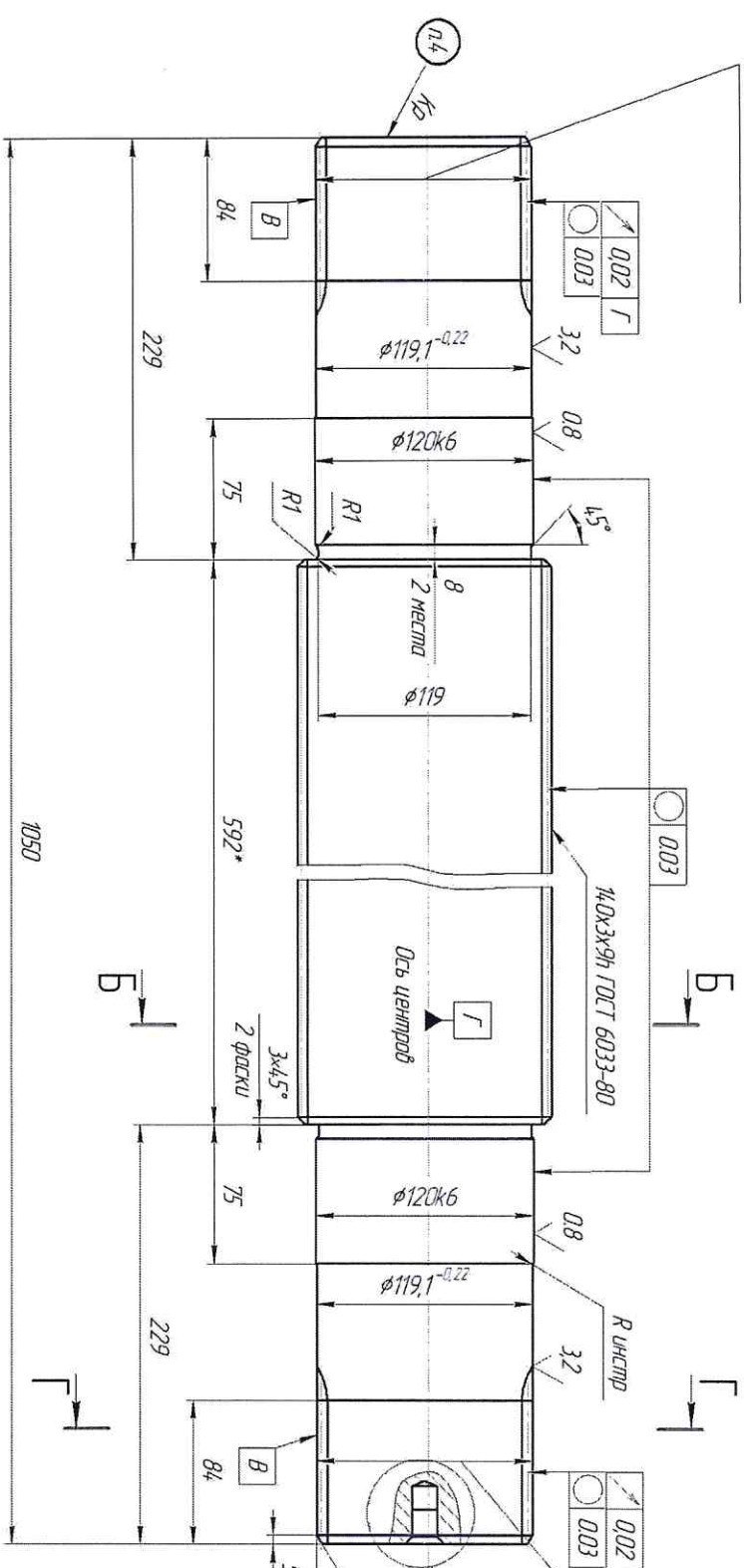

- 1 HRC 28...32
- 2 \*Размер для справок
- 3 НН, НН, АТН, АТН/2
- 4 Обрабатывать фактурный размер 146 по допуск
- 5 В\* требованию к шлицам DN 54.80 W120x5x22x8f. Длина общей нормали W=68.586
- 6 Допуск на некруглость мерить по радиусу, по всей длине шлица В\*

Изм. № подл.	Изм. у дата	Взам. инв. №	Изм. № докл.	Изм. у дата

Склад №	Изд. пункт

ИТТ.02.801		Диаг. Место	Узел
Вал шлицевой		113	11
Сталь 40ХН2М4			
ГОСТ 4543-71			