

Модуль	т	8
Число зубьев	Z	28
Нормальные исходные контуры		ГОСТ 13758-81
Корректировки исходных контуров		0
Степень точности по ГОСТ 1843-81		10
Удлинитель делительной окружности	ц/д	22/4
Толщина зуба по модулю делительной окружности	S <sub>d</sub>	· 12,56
Рекомендуемое значение коэффициента качества		КС4,5/12,56

У(У)

У одобренному чертежу  
 Тележка приводная КС-12,5/20.17.00.000  
 Шестерня КС-12,5/20.17.02.001А Масса 24,8кг  
 Маркировка ЦОХ ГОСТ 4349-71

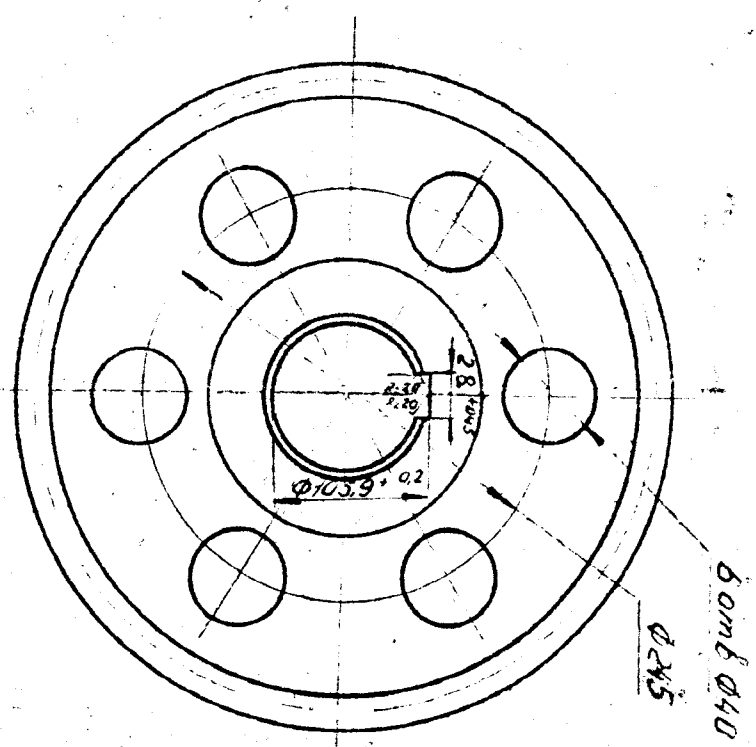
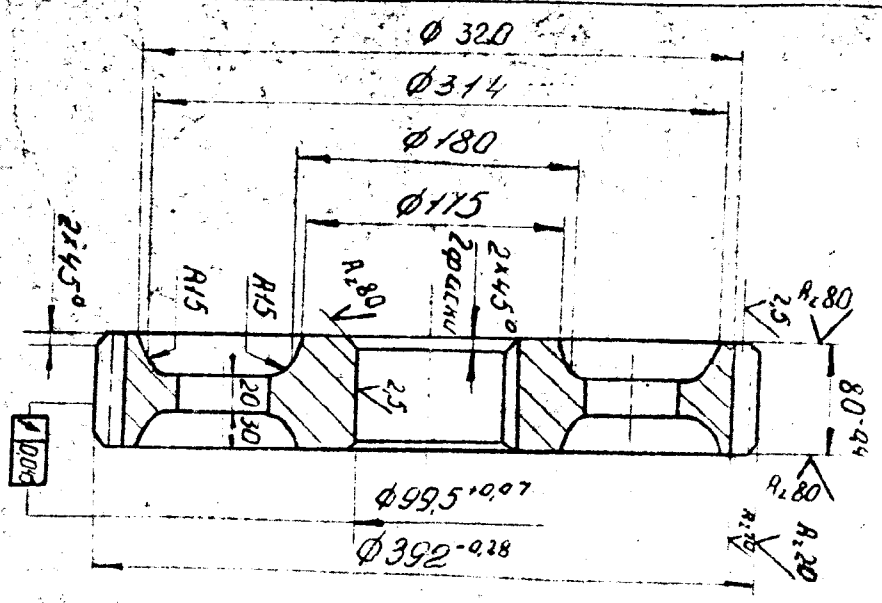

Подпись	И	8
Число эскизов	2	47
Литературный код	-	ГОСТ 13370-81
Кодированный цвет	3	0
Степень точности по ГОСТ 1643-81	-	Гм 9-X
Литературный код	40	876
Толщина заготовки и ее деление	SD	1255
Обозначение черт. тем. сопром.		К-125-11020008

- 1 ИИРС 150...180
- 2 Неизгазанные литевинные двусулы 5мм
- 3 Неизгазанные передельные отклонения размеров отливки по II классу ГОСТ 26664 5-85
- 4 Твердос оси шпоночного по 30 от оси симметрии
- 5 Неизгазанные передельные отклонения размеров:  $H_{15}, H_{15}, \pm \frac{0.15}{0.15}$
- 6 Данные для контроля по нормам точности по ГОСТ 1643-81

Координату чертёму  
 Вал полевой К-125.11010008  
 Колесо зубчатое К-125.11010002  
 Диаметр (таблица 5) по ГОСТ 977-5  
 Вес: 88кг