

IT12
2

1. Неуказанные предельные отклонения размеров валов h 12, отверстий H12, остальные
2. Покрытие: Ц 10.

Инв.№ подл. Подпись и дата. Взам.инв.№ Инв.№ дубл. Подпись и дата.

| | | | | |
|------------------|--------------|-------------|--|----------|
| БДАР.758442.001 | | | | |
| Изм. | Лист | № документа | Подпись | Дата |
| Разработ | Долина | | | |
| Проверил | Прядильщиков | | | |
| Нач.отдела | Брайцев | | | |
| Н. контроль | Панкратов | | | |
| Утвердил | Николаев | | | |
| Гайка | | | Лит. | Масса |
| Ст 3 ГОСТ 380-88 | | | 01 | 5:1 |
| | | | Лист | Листов 1 |
| | | |  Стромир-КИА | |

БДАР.715854.001

2,5 (✓)

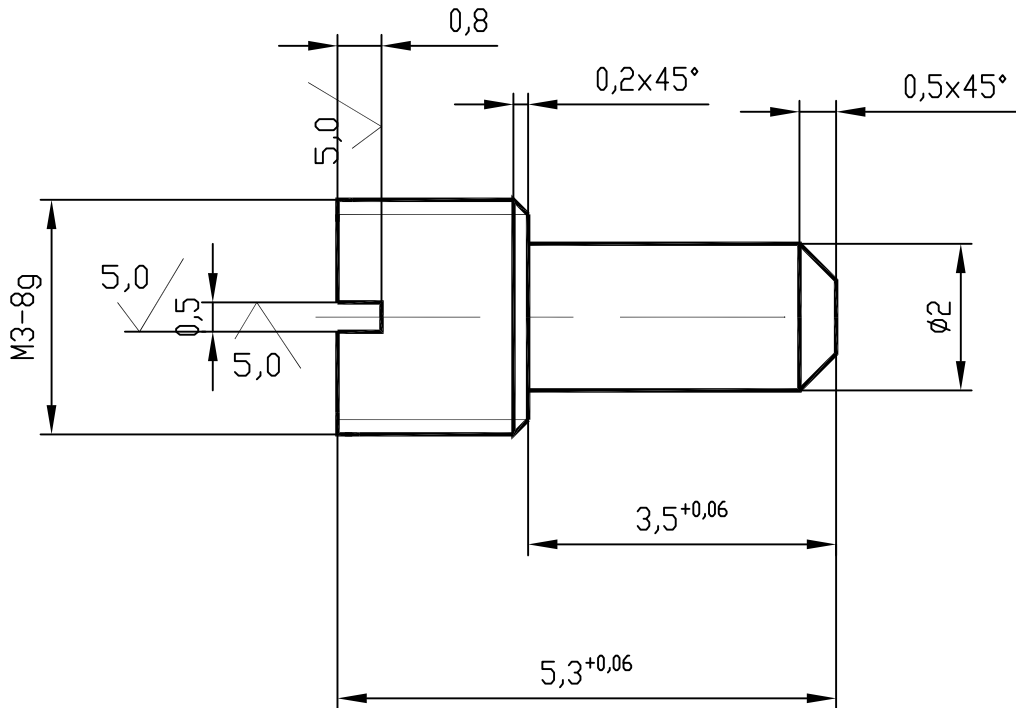

1. Неуказанные предельные отклонения размеров валов h 12, отверстия H12, остальные $\frac{IT12}{2}$.
2. Покрытие: хим.окс.
3. Острые кромки притупить.
4. Обеспечить заход резьбы М3 в отв. М3 дет. БДАР.741144.001.

БДАР.715854.001

Сердечник
(изменен!)

Сталь 20 ГОСТ1050-84

| Лит. | Масса | Масштаб |
|------|----------|---------|
| 01 | | 10:1 |
| Лист | Листов 1 | |

ИСБ
НАДЕЖНОСТЬ

Инь.№ подл. Подпись и дата
Взам.инв.№ Инв.№ дубл. Подпись и дата

| Изм. | Лист | № документа | Подпись | Дата |
|-------------|------|--------------|---------|------|
| Разработ | | Долинина | | |
| Проверил | | Прядильщиков | | |
| Нач.отдела | | Брайцев | | |
| Н. контроль | | Панкратов | | |
| Утвердил | | Николаев | | |

Б.ДАР.712636.001

5,0 (✓)

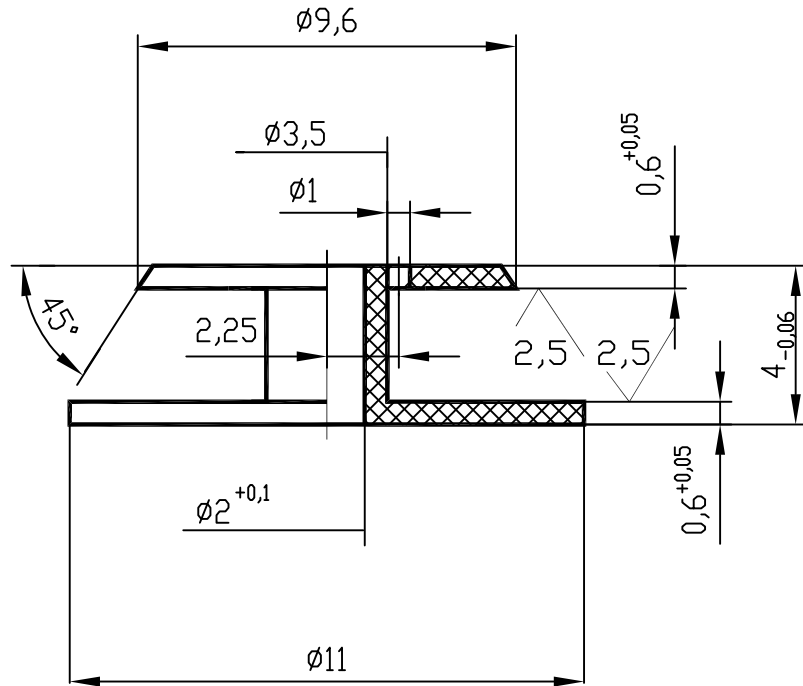

Неуказанные предельные отклонения размеров валов h 12.

Инв.№ подл. Подпись и дата. Взам.инв.№. Инв.№ дубл. Подпись и дата.

| | | | | |
|-------------|--------------|-------------|---------|------|
| Изм. | Лист | № документа | Подпись | Дата |
| Разработ | Долина | | | |
| Проверил | Прядильщиков | | | |
| Нач.отдела | Брайцев | | | |
| Н. контроль | Панкратов | | | |
| Утвердил | Николаев | | | |

Б.ДАР.712636.001

Корпус катушки

Стеклотекстолит СТЭВ-1-10ВС
ГОСТ 12652-72

| | | |
|------|--------|---------|
| Лит. | Масса | Масштаб |
| 01 | | 5:1 |
| Лист | Листов | 1 |



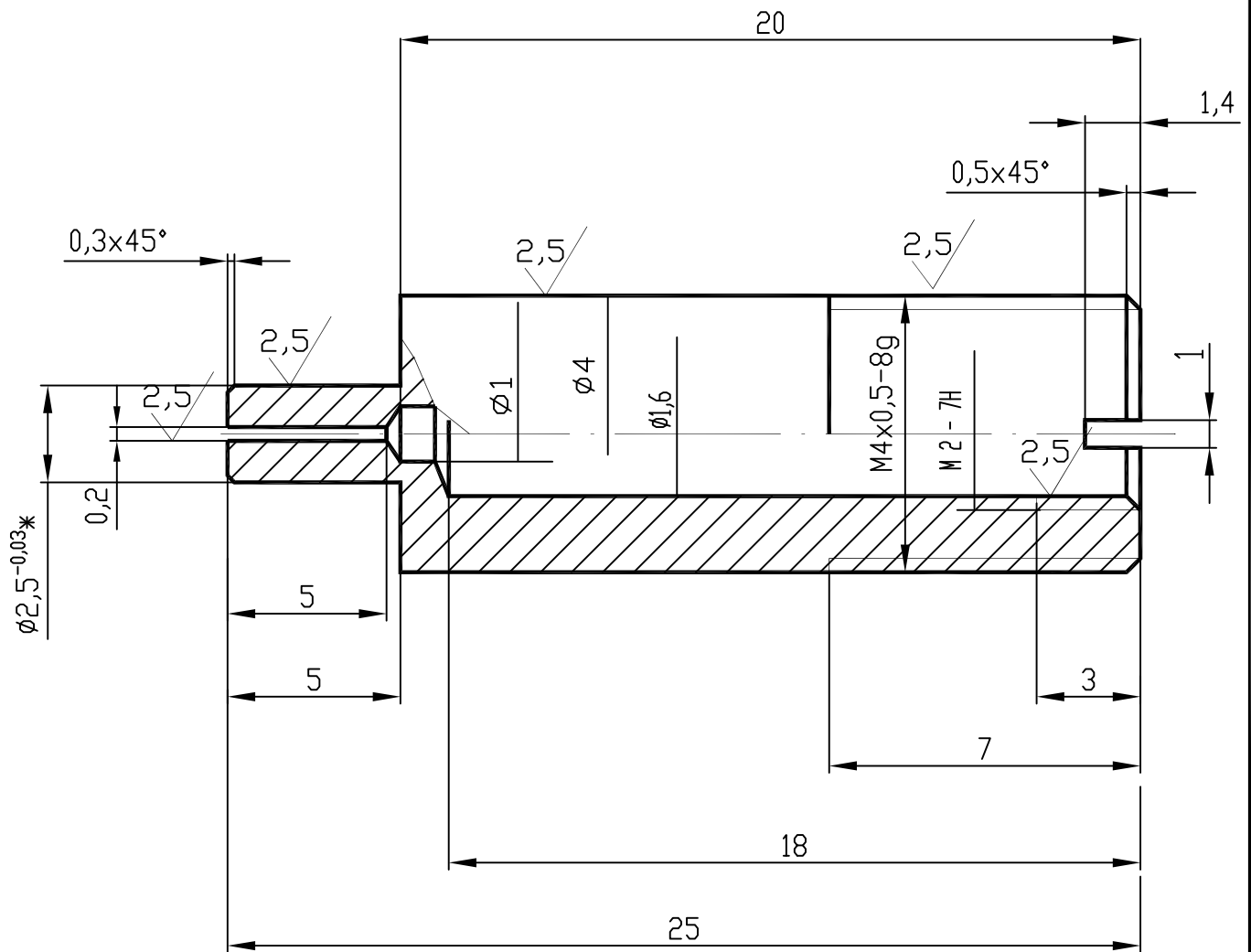

1. Неуказанные предельные отклонения размеров валов и 12, отверстий H12, остальные IT12
- 2.*Размер выполнить после обжата паза 0,2.

Инв.№ подл. Подпись и дата

Инв.№ дубл. Подпись и дата

Взам.инв.№ Инв.№ дубл. Подпись и дата

Инв.№ подл. Подпись и дата

| | | | | |
|-------------|------|--------------|---------|------|
| Изм. | Лист | № документа | Подпись | Дата |
| Разработ | | Долина | | |
| Проверил | | Прядильщиков | | |
| Нач. отдела | | Брайцев | | |
| Н. контроль | | Панкратов | | |
| Утвердил | | Николаев | | |

БДАР.715869.001

Наконечник

| | | |
|------|-------|----------|
| Лит. | Масса | Масштаб |
| 01 | | 5:1 |
| Лист | | Листов 1 |

СТ 3 ГОСТ 380-88

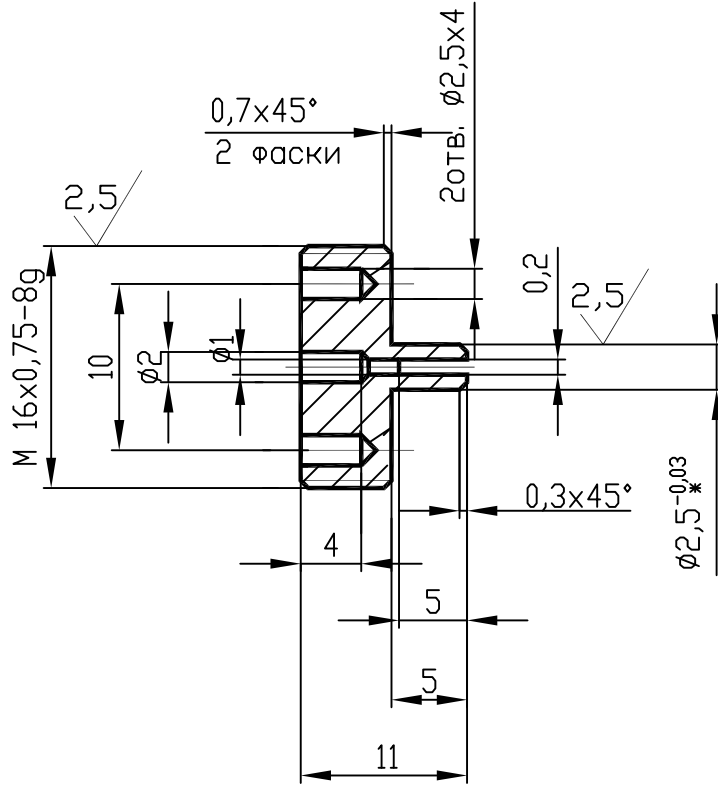

1. Неуказанные предельные отклонения размеров валов h 12, отверстий H12, остальные $\frac{IT12}{2}$
- 2.*Размер выполнить после обжатия паза 0,2.

Инв.№ подл. Подпись и дата. Взам.инв.№ Инв.№ дубл. Подпись и дата

| | | | | |
|-------------|--------------|-------------|---------|------|
| Изм. | Лист | № документа | Подпись | Дата |
| Разработ | Долинина | | | |
| Проверил | Прядильщиков | | | |
| Нач.отдела | Брайцев | | | |
| Н. контроль | Панкратов | | | |
| Утвердил | Николаев | | | |

Б.ДАР.711712.001

Наконечник
опорный

СТ 3 ГОСТ 380-88

| | | |
|------|-------|----------|
| Лит. | Масса | Масштаб |
| 01 | | 2:1 |
| Лист | | Листов 1 |



Б.ДАР.713594.001

5,0 (✓)

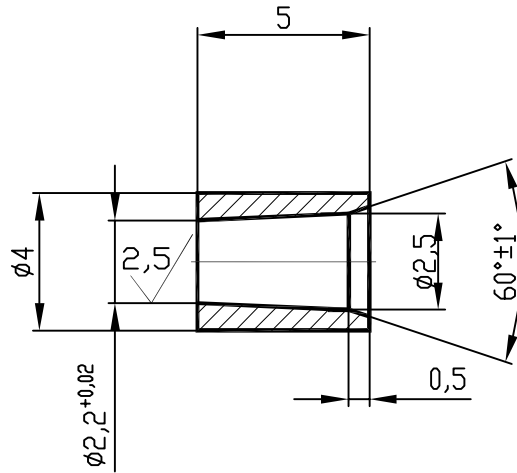

1. Неуказанные предельные отклонения размеров валов h 12, отверстий H12, остальные $\frac{IT12}{2}$

| | | | | | | | |
|-------------|----------------|-------------|-------------|----------------|---------------------|--------|---------|
| Инв.№ подл. | Подпись и дата | Взам.инв.№ | Инв.№ дубл. | Подпись и дата | Б.ДАР.713594.001 | | |
| | | | | | Лит. | Масса | Масштаб |
| Изм. | Лист | № документа | Подпись | Дата | Втулка | | |
| Разработ | Долинина | | | | | | |
| Проверил | Прядильщиков | | | | 01 | | 2:1 |
| Нач.отдела | Брайцев | | | | Лист | Листов | 1 |
| Н. контроль | Панкратов | | | | Сталь У7ГОСТ1435-83 | | |
| Утвердил | Николаев | | | | | | |
| | | | | | ИСО НАДЕЖНОСТЬ | | |