

φ630 - без фрезеровки

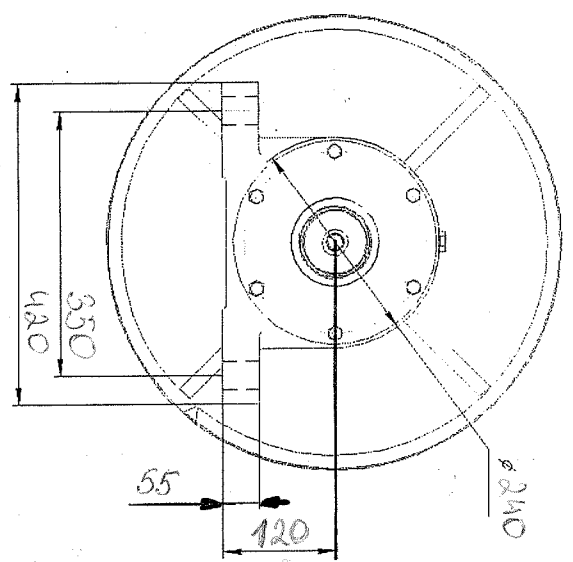

Фрезеровку выполнить с радиусовыми фасками, кромки шершавые и по возможности выкатывать. Допуски выдержать по чертежу бабки.

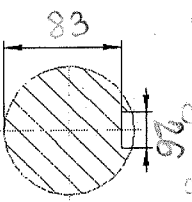
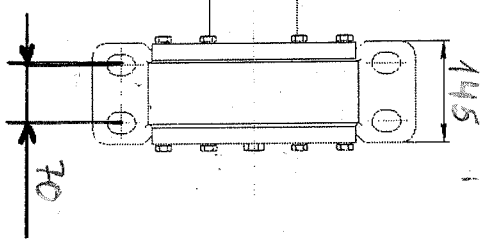
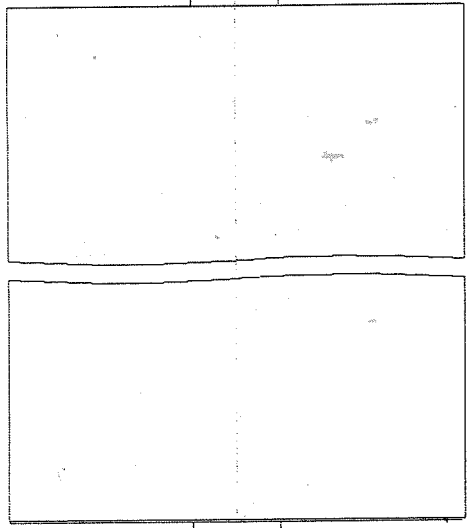
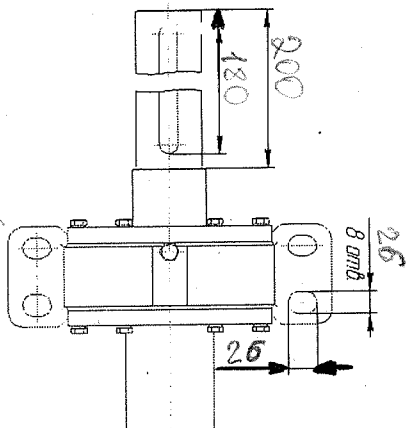

1. Размеры для справок
2. Поверхности цилиндрической части и концы заготовок шлифовать
3. Все свободные обработанные поверхности деталей, не имеющих локальных покрытий, подвергнуть консервации по стандарту ИСО по ГОСТ 20799-88 с 5% присадкой КТ-2 по ТУ 38 1019-80

Вал изготовить из стали 40Х. Фрезерные ступени проточить 8 мм. Скрышки и валы крепятся с помощью шпорок.

Исполн.	Дата	Исполн.	Дата	Исполн.	Дата	Исполн.	Дата
Бардан приводной				φ			
				11			