

ЭО-Л22.92С.6 В/9
 № 17/21-1812-2007

√Ra 6,3 (V)

Справ. №	Перв. примен.
	БЛ 3.873.161

Инв. № подл.	Подп. и дата	Взам. инв. №	Инв. № дубл.	Подп. и дата

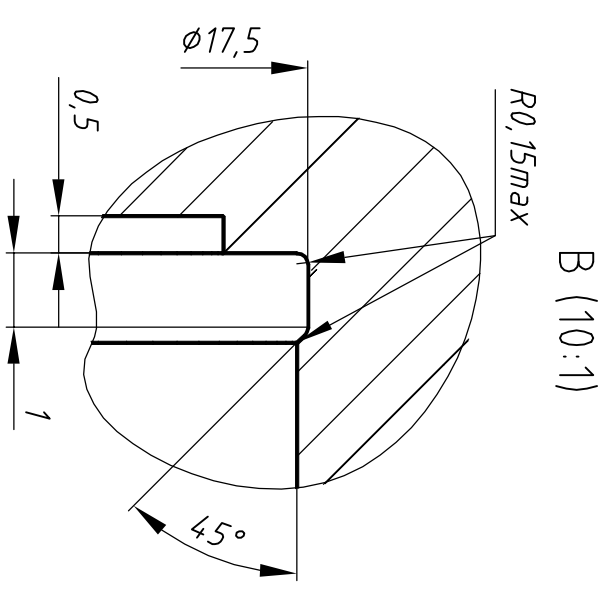
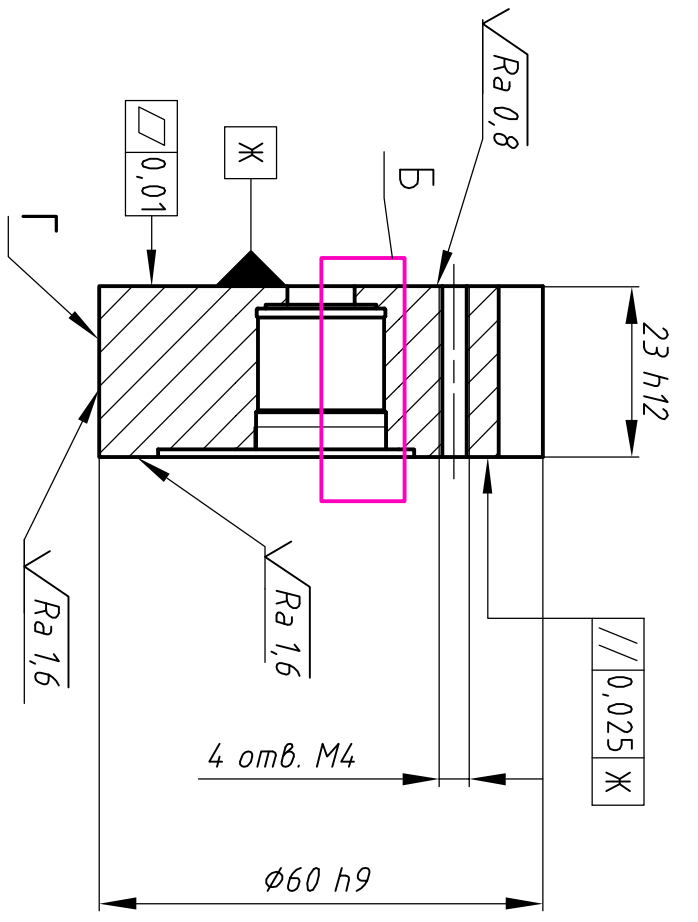
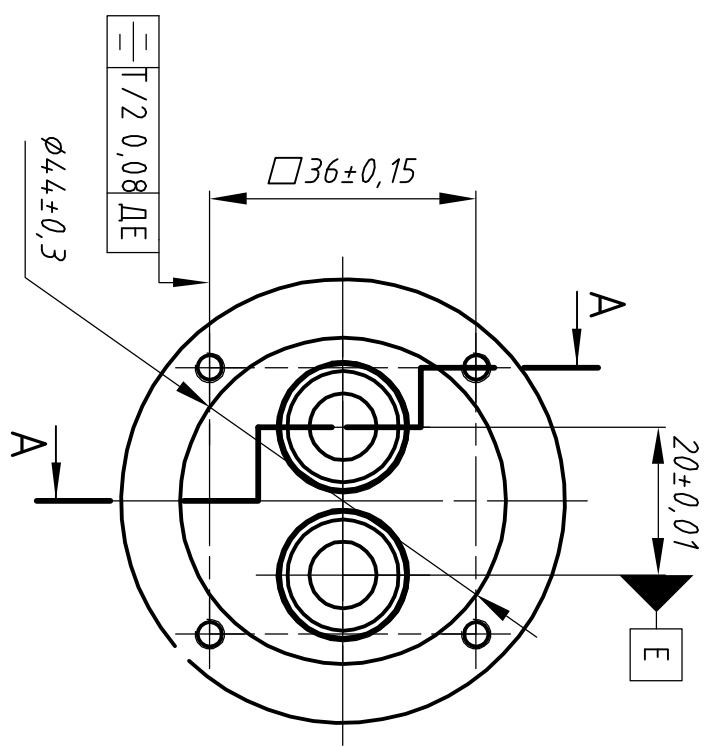

Б (2.5:1)

A-A

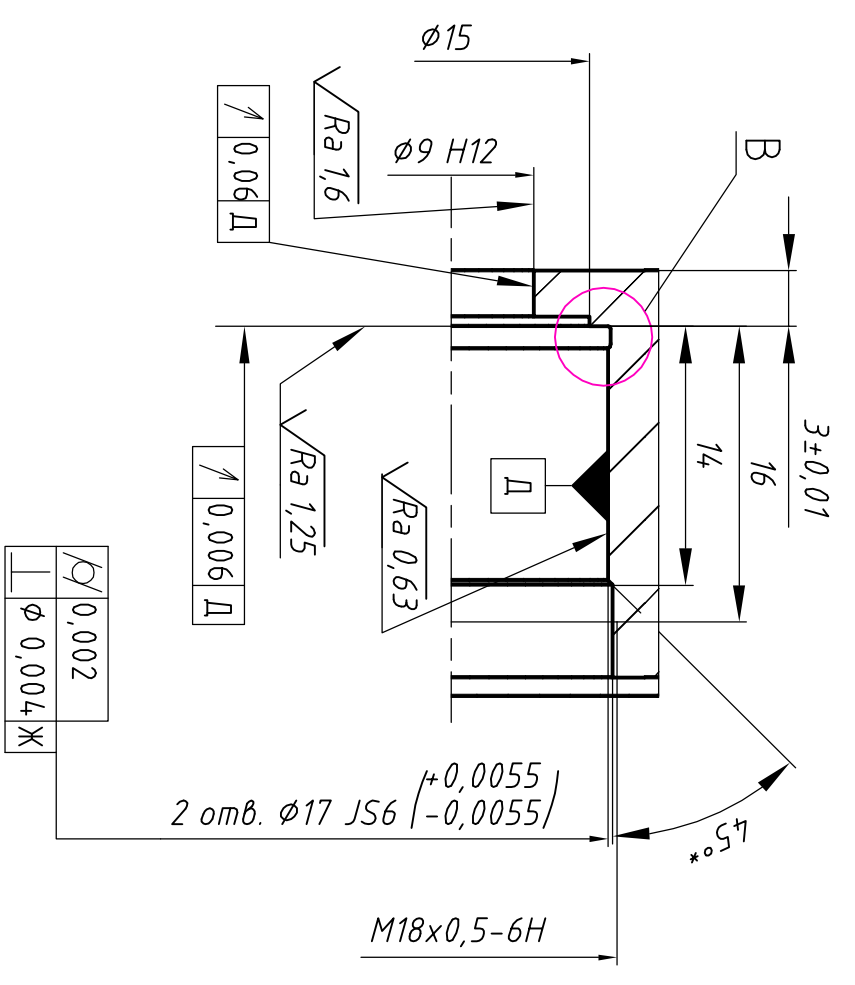

1. НРС 30...35.
2. *Размер обеспечить инструментом.
3. Дефекты ухудшающие внешний вид (царапины, забоины и т.п.) на поверх. Г не допускаются.
4. Остальные ТТ по ОСТ 4.ГО.070.014

Изм/Лист	№ док-м.	Подп.	Дата
Разраб.			
Проб.			
Т. контр.			
Н. контр.			
Утв.			

БЛ 9.326.227-03		
Оправка		
Лист	Масса	Масштаб
3	0,43	1:1
Лист	Листов	
	1	
Сталь 40Х13 ГОСТ 5632-74		