

Internal Demand Request
Заявка на Закупку

IDR date / Дата 33		Material code Код Материала		Description Описание	# / № Quantity Количество	UoM Ед.изм.	Location Место поставки	Business unit / Организация	Notes Заметки	Investment number Номер инвестиции
				Образцовой	Образцовой	Образцовой	Образцовой			
				ПЛУТА PRM 30098117	4	шт	Kobovsare.	Бух. пост		B143 019
				ПЛУТА PRM 30098099	4	шт	Kobovsare.	Бух. пост		
				ПЛУТА PRM 30098080	2	шт	Kobovsare.	Бух III		
				ПЛУТА PRM 30098079	2	шт	Kobovsare.	Бух III		
				ПЛУТА PRM 50388003	2	шт	Kobovsare.	Бух IV		
				ПЛУТА PRM 50388002	2	шт	Kobovsare.	Бух IV		
				ПЛУТА PRM 50388004	4	шт	Kobovsare.	Бух IV		
				ПЛУТА PRM 300980069 (1280x810x25)	2	шт	Kobovsare.	Административ		
Cost centre МБЗ	Supplier code Номер поставщика	Supplier name Наименование поставщика		Requester Внутренний заказчик	Department Отдел заказчика					
<p align="center">Approvers</p> <p>Local Procurement manager Местный начальник отдела снабжения</p> <p>Operation manager Исполнительный директор</p> <p>Managing director Генеральный директор</p> <p>Purchaser Закупщик</p>										

[Handwritten signature]

[Handwritten signature]

[Handwritten signature]

[Handwritten initials]

LATO ALTO

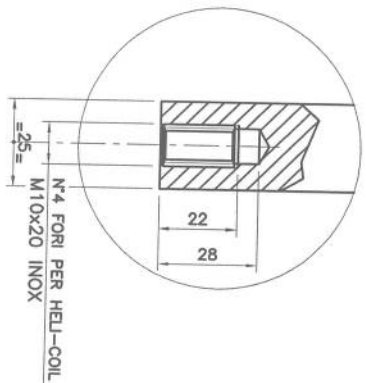
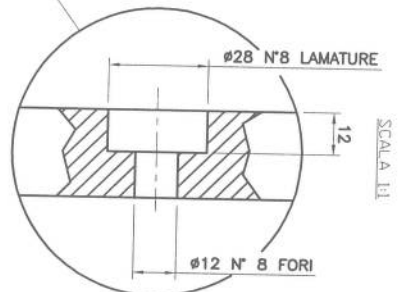
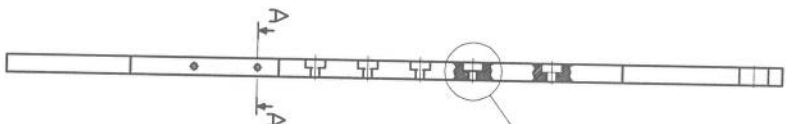
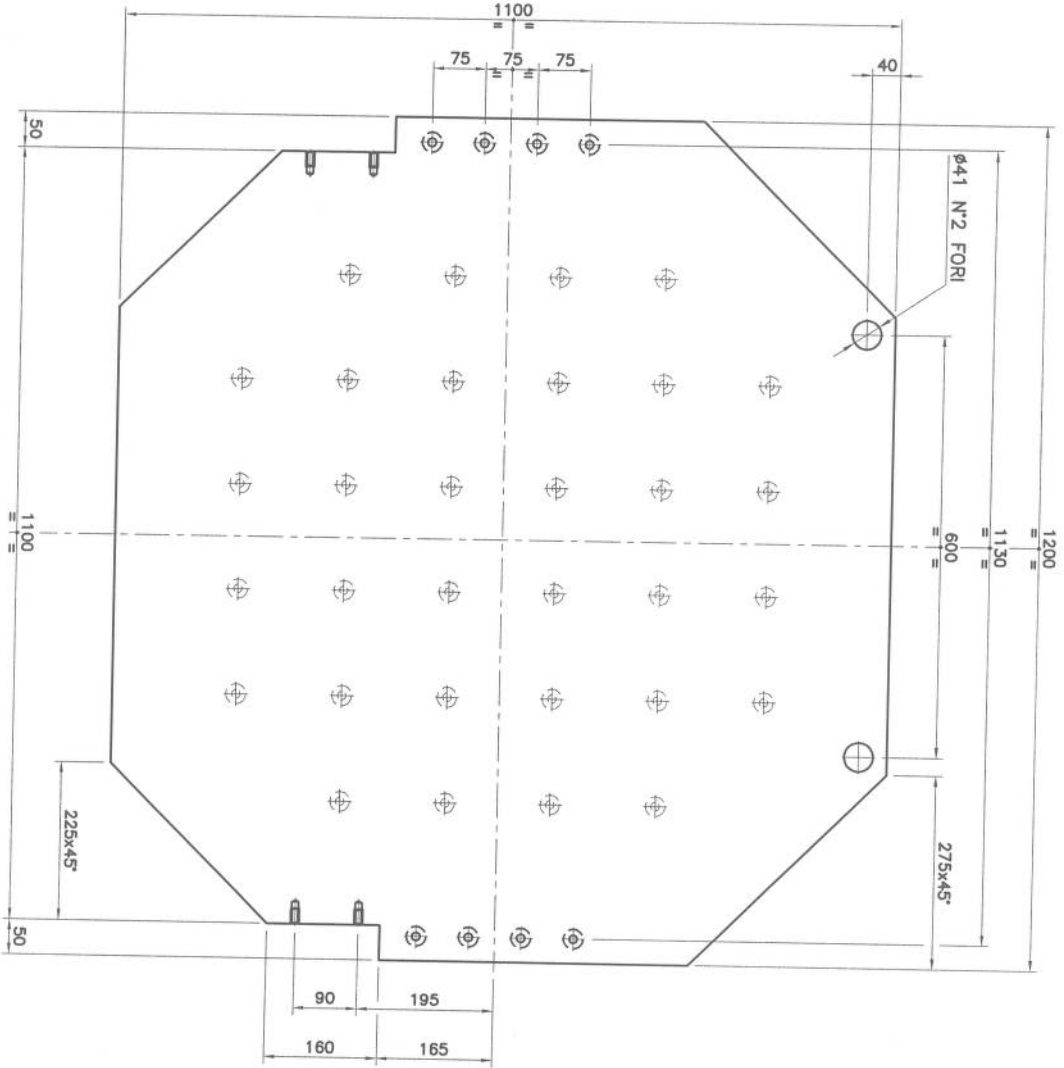

SEZIONE A-A
SCALA A 1:1

SCALA A 1:1

SEGNALAZIONE / Code SE REQUISITI TECNICI / Technical Requirements		STATO / DIMENSIONI mm INCH TREATMENT / SUPERFINISH / Surface Treatment		DESCRIZIONE SPEZZE Part Description	
Disegnato / Drawn VSANI D.	Disegnato / Drawn 28-07-2004	Disegnato / Drawn VSANI D.	Disegnato / Drawn 28-07-2004	Disegnato / Drawn VSANI D.	Disegnato / Drawn 28-07-2004
SCHEMA FORATURE PER PASTRE 1200x1100 PER STAMPI CILINDRICI D=1100 PER AIS					
Disegnato / Drawn VSANI D.	Disegnato / Drawn 28-07-2004	Disegnato / Drawn VSANI D.	Disegnato / Drawn 28-07-2004	Disegnato / Drawn VSANI D.	Disegnato / Drawn 28-07-2004
PRODOTTORE / PRODUCER PRM30098080					

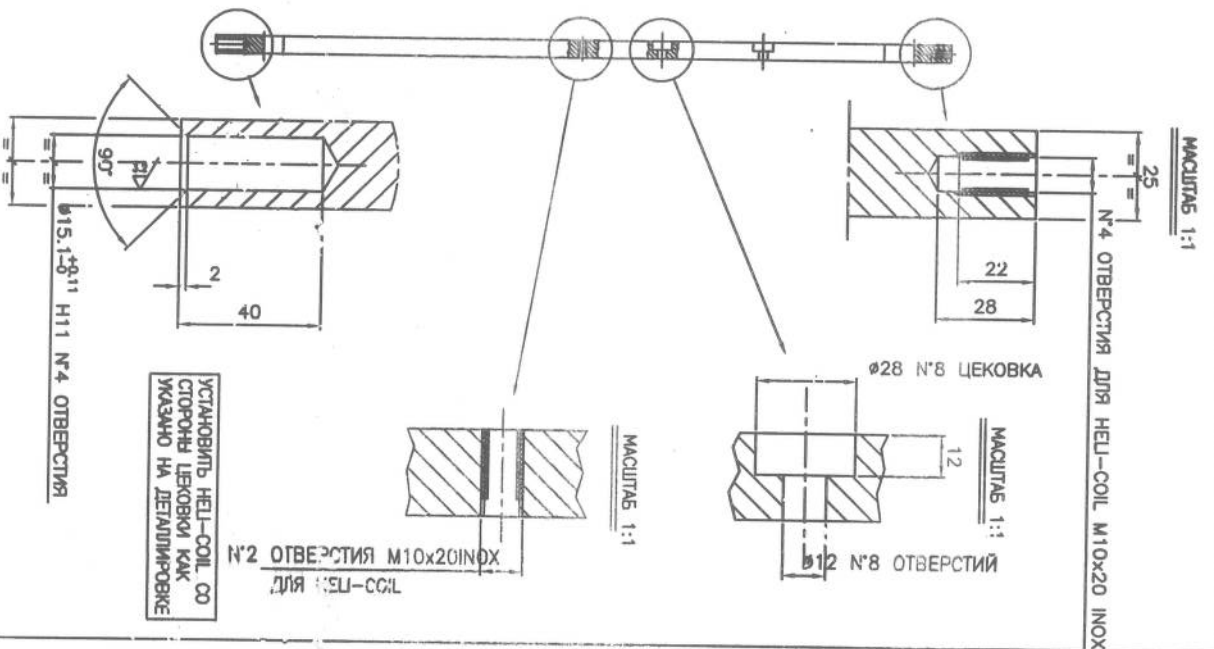
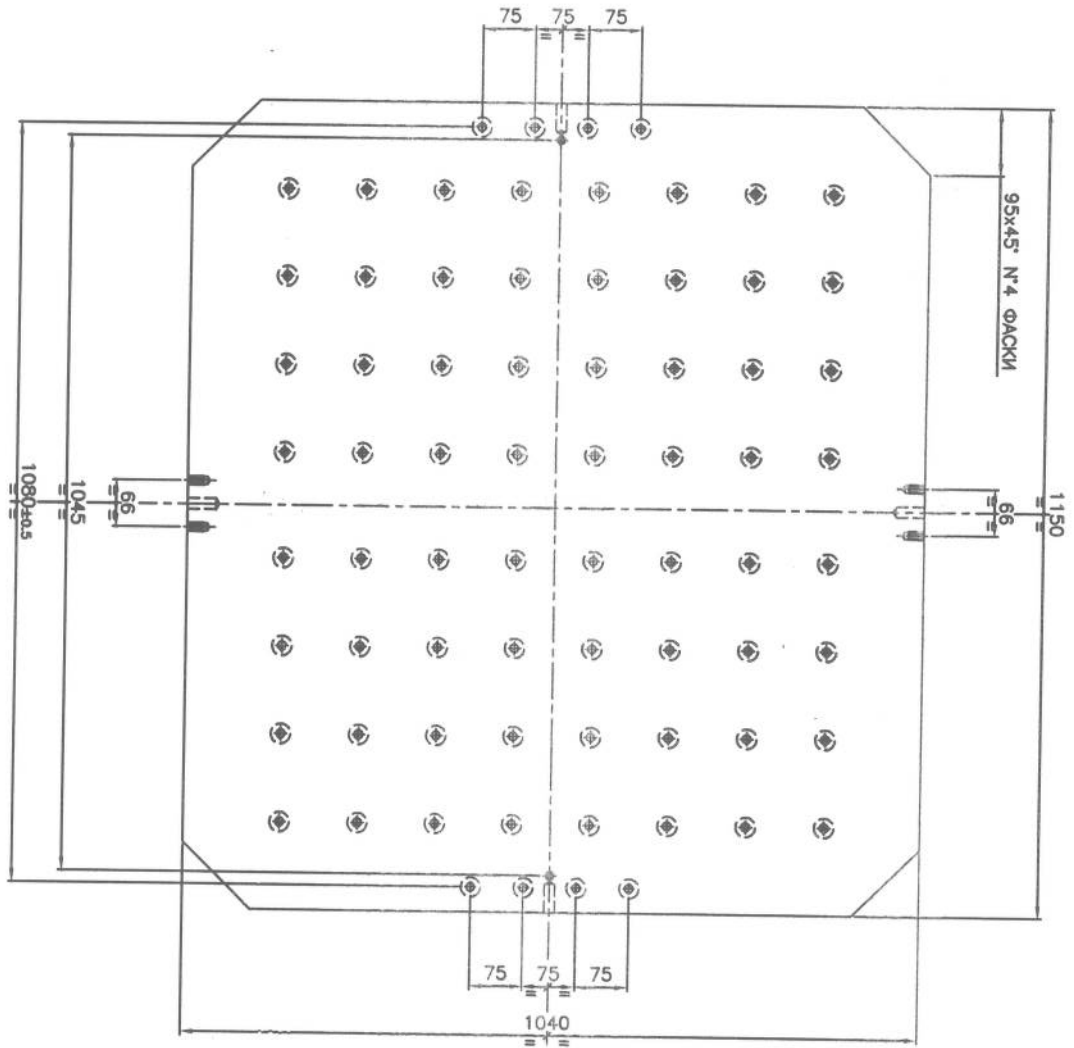

№	КОД	ИЗМ.	ИЗМЕНЕНИЯ / КОММЕНТАРИИ	ПОДПИСЬ	СТАТУС	ДАТА
1	01		УСТАНОВИТЬ HELI-COIL СО СТОРОНЫ ЦЕКОВКИ КАК УКАЗАНО НА ДЕТАЛЬ-РИСУНКЕ			

№	КОД	ИЗМ.	ИЗМЕНЕНИЯ / КОММЕНТАРИИ	ПОДПИСЬ	СТАТУС	ДАТА
1	01		УСТАНОВИТЬ HELI-COIL СО СТОРОНЫ ЦЕКОВКИ КАК УКАЗАНО НА ДЕТАЛЬ-РИСУНКЕ			

№	КОД	ИЗМ.	ИЗМЕНЕНИЯ / КОММЕНТАРИИ	ПОДПИСЬ	СТАТУС	ДАТА
1	01		УСТАНОВИТЬ HELI-COIL СО СТОРОНЫ ЦЕКОВКИ КАК УКАЗАНО НА ДЕТАЛЬ-РИСУНКЕ			

№	КОД	ИЗМ.	ИЗМЕНЕНИЯ / КОММЕНТАРИИ	ПОДПИСЬ	СТАТУС	ДАТА
1	01		УСТАНОВИТЬ HELI-COIL СО СТОРОНЫ ЦЕКОВКИ КАК УКАЗАНО НА ДЕТАЛЬ-РИСУНКЕ			

№	КОД	ИЗМ.	ИЗМЕНЕНИЯ / КОММЕНТАРИИ	ПОДПИСЬ	СТАТУС	ДАТА
1	01		УСТАНОВИТЬ HELI-COIL СО СТОРОНЫ ЦЕКОВКИ КАК УКАЗАНО НА ДЕТАЛЬ-РИСУНКЕ			

№	КОД	ИЗМ.	ИЗМЕНЕНИЯ / КОММЕНТАРИИ	ПОДПИСЬ	СТАТУС	ДАТА
1	01		УСТАНОВИТЬ HELI-COIL СО СТОРОНЫ ЦЕКОВКИ КАК УКАЗАНО НА ДЕТАЛЬ-РИСУНКЕ			

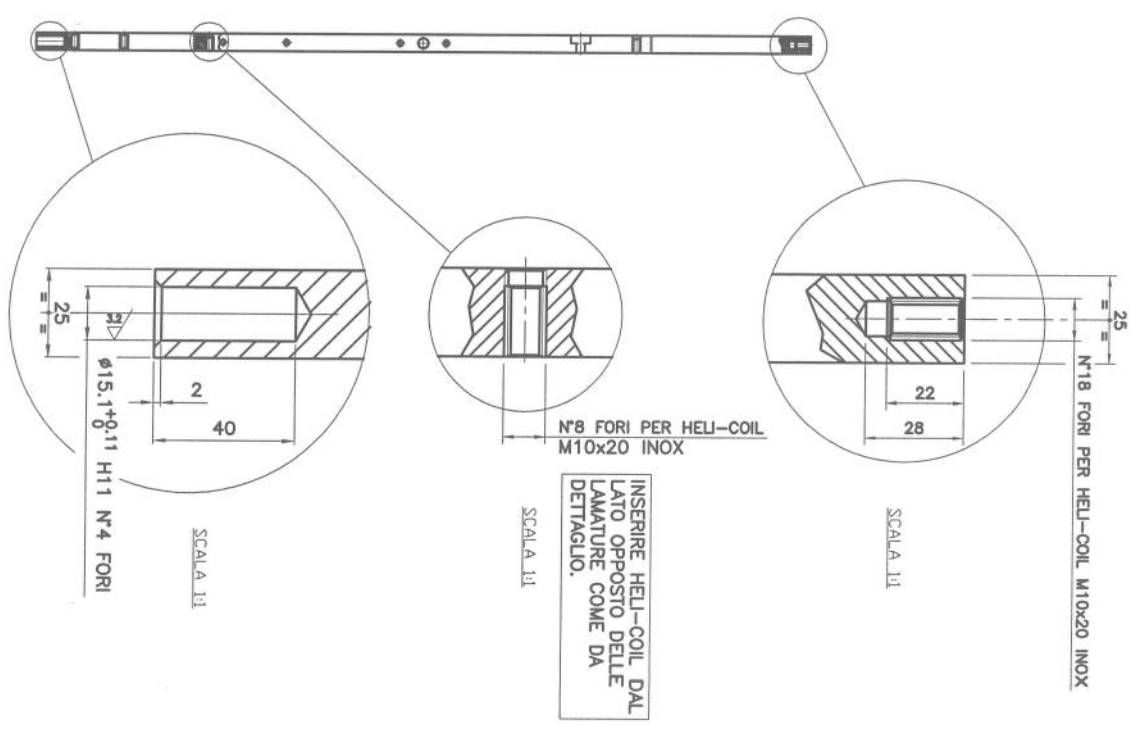
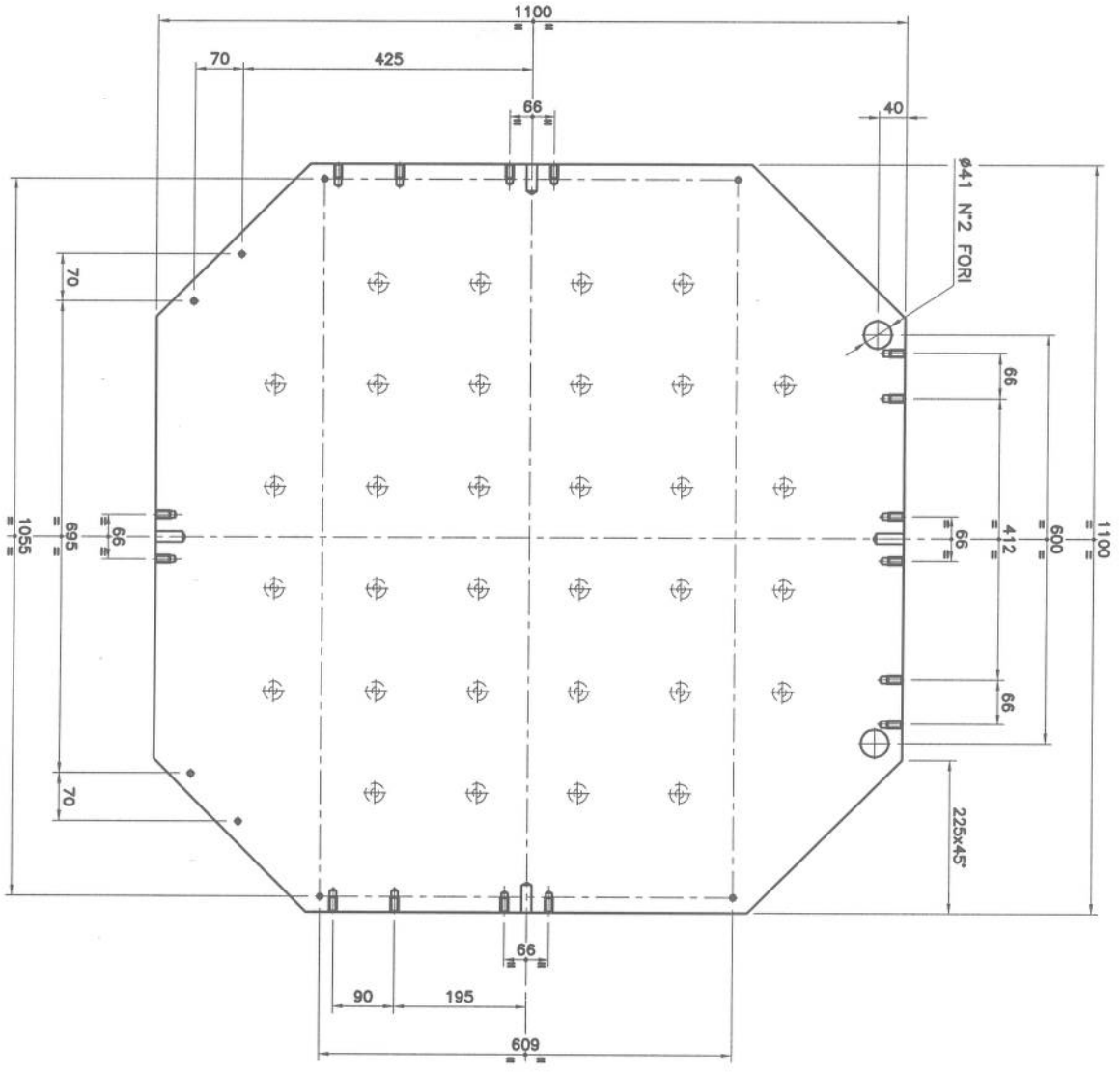

FILE	CONDIZIONE / COND.	STATO	MATERIALE / Material	STATO - DESCRIZIONE - NOTE	QUANTITÀ / QUANTITY
01	CONDIZIONE	STATO	MATERIALE	STATO - DESCRIZIONE - NOTE	QUANTITÀ
SICMI PER STAMPI CILINDRICI D=1100 PER ALS PRM.30098079					

PRM 30098099

БЕРАЩАЯ СТОРОНА

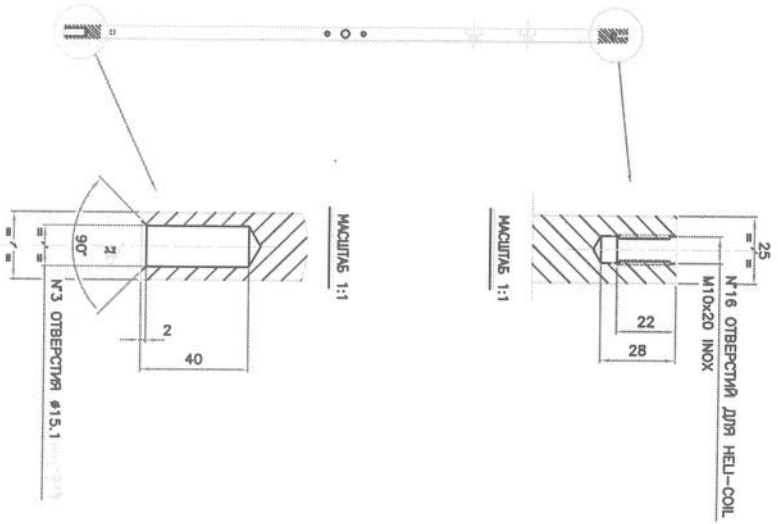
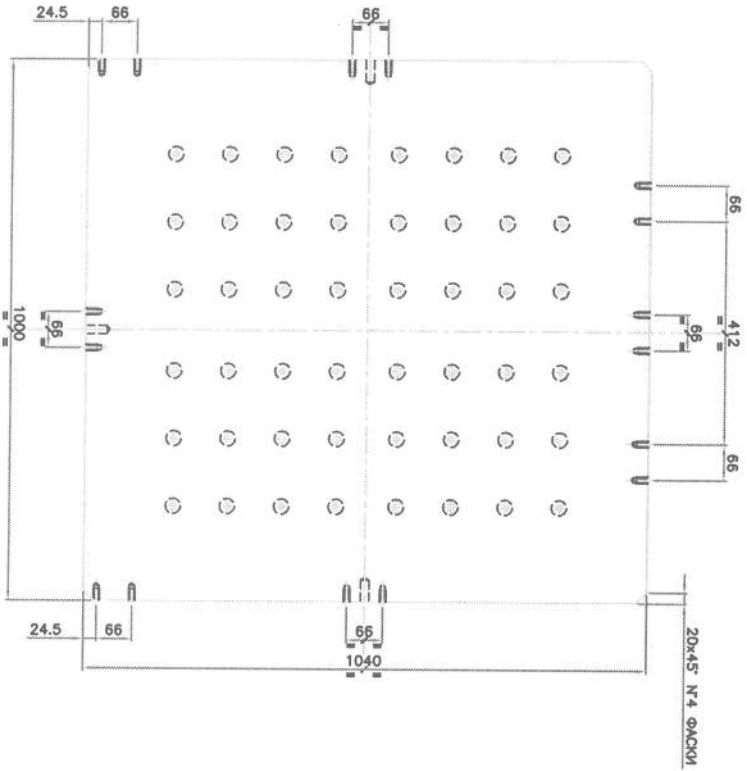

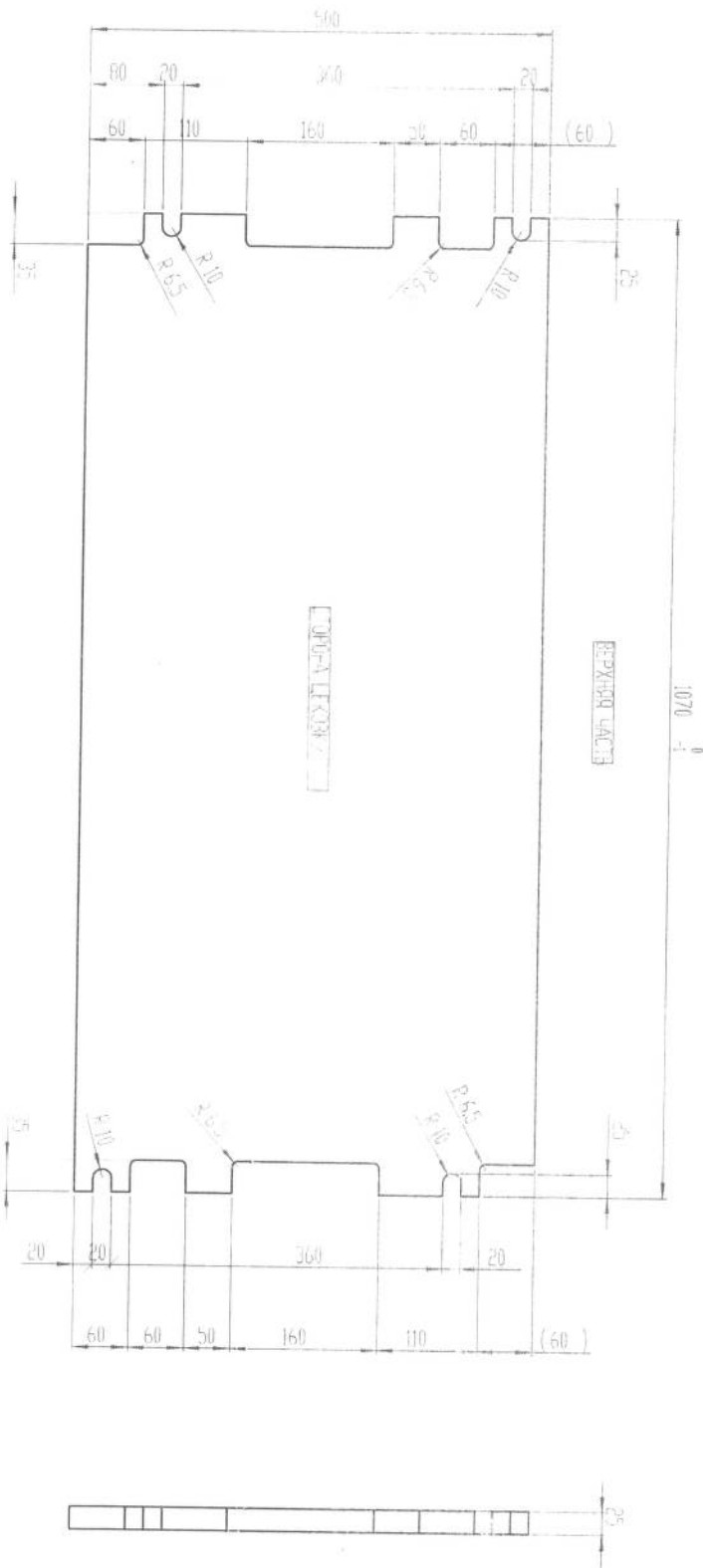

PRODOTTORE A. D'ORLANDO	DATA 20/05/2016	PRODOTTORE A. D'ORLANDO
PRODOTTORE A. D'ORLANDO	DATA 20/05/2016	PRODOTTORE A. D'ORLANDO
PRODOTTORE A. D'ORLANDO	DATA 20/05/2016	PRODOTTORE A. D'ORLANDO
PRODOTTORE A. D'ORLANDO	DATA 20/05/2016	PRODOTTORE A. D'ORLANDO
PRODOTTORE A. D'ORLANDO	DATA 20/05/2016	PRODOTTORE A. D'ORLANDO

PRM 50398004

PRM 50398002

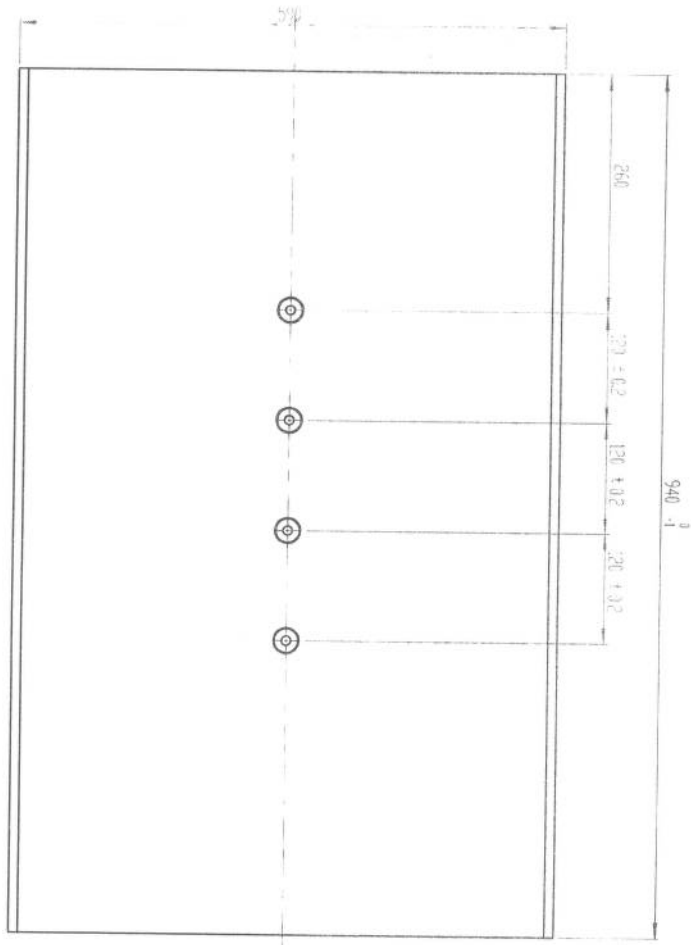

ЛИСТЫ ТИПА РЕЗЕРВ

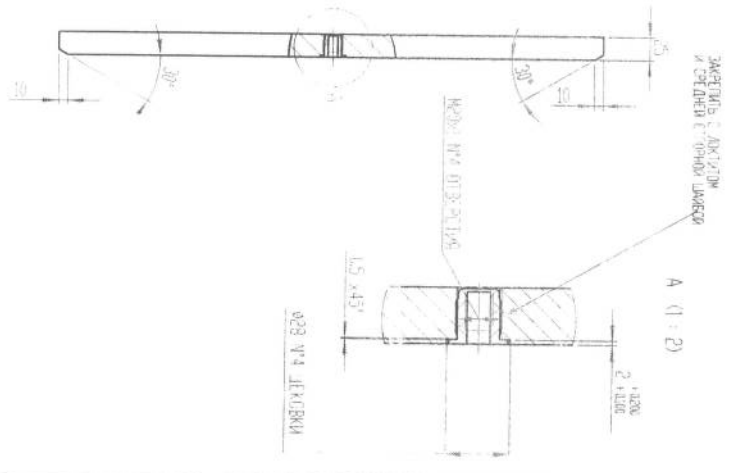

№	КОД	НАИМЕНОВАНИЕ	КОЛ-ВО	ЕДИН. ИЗМ.	МАТЕРИАЛ	ГОСТ	ДИМ.	ГОД	ИЗМ.
1	023	ШКОРКА	4	шт.	023 М4 ШКОРКА	ГОСТ 17517-78	15	2000	1
2	023	ЛИСТЫ ТИПА РЕЗЕРВ	4	шт.	023 М4 ШКОРКА	ГОСТ 17517-78	15	2000	1

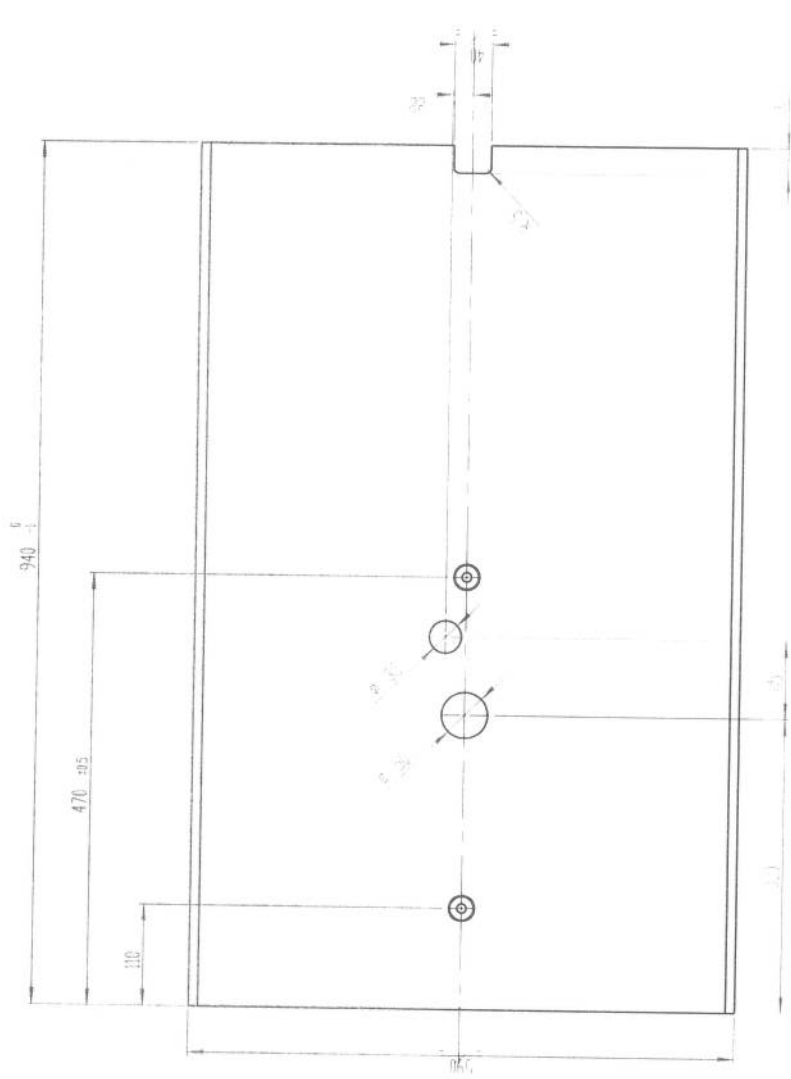
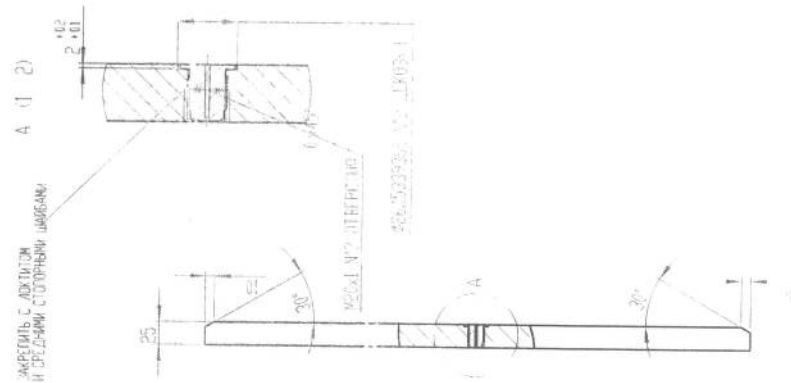

2	А/А/ОММН	ИМТ 1А 25	940x530
1	БРЮННА / БРОНЗЕ-САРАП	АВ58324039	
2	МАТЕРИАЛ / МАТЕРИАЛ	СТАЛ / СЕРИЕС / МАРК	МОНТАЖНО-ТОРЖЕ
95	МАТЕРИАЛ / МАТЕРИАЛ	СТАЛ / СЕРИЕС / МАРК	МОНТАЖНО-ТОРЖЕ
96	МАТЕРИАЛ / МАТЕРИАЛ	СТАЛ / СЕРИЕС / МАРК	МОНТАЖНО-ТОРЖЕ
97	МАТЕРИАЛ / МАТЕРИАЛ	СТАЛ / СЕРИЕС / МАРК	МОНТАЖНО-ТОРЖЕ
98	МАТЕРИАЛ / МАТЕРИАЛ	СТАЛ / СЕРИЕС / МАРК	МОНТАЖНО-ТОРЖЕ
99	МАТЕРИАЛ / МАТЕРИАЛ	СТАЛ / СЕРИЕС / МАРК	МОНТАЖНО-ТОРЖЕ
100	МАТЕРИАЛ / МАТЕРИАЛ	СТАЛ / СЕРИЕС / МАРК	МОНТАЖНО-ТОРЖЕ

PRM50398003

LATO ALTO

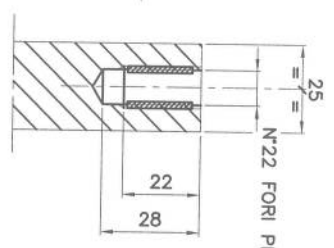
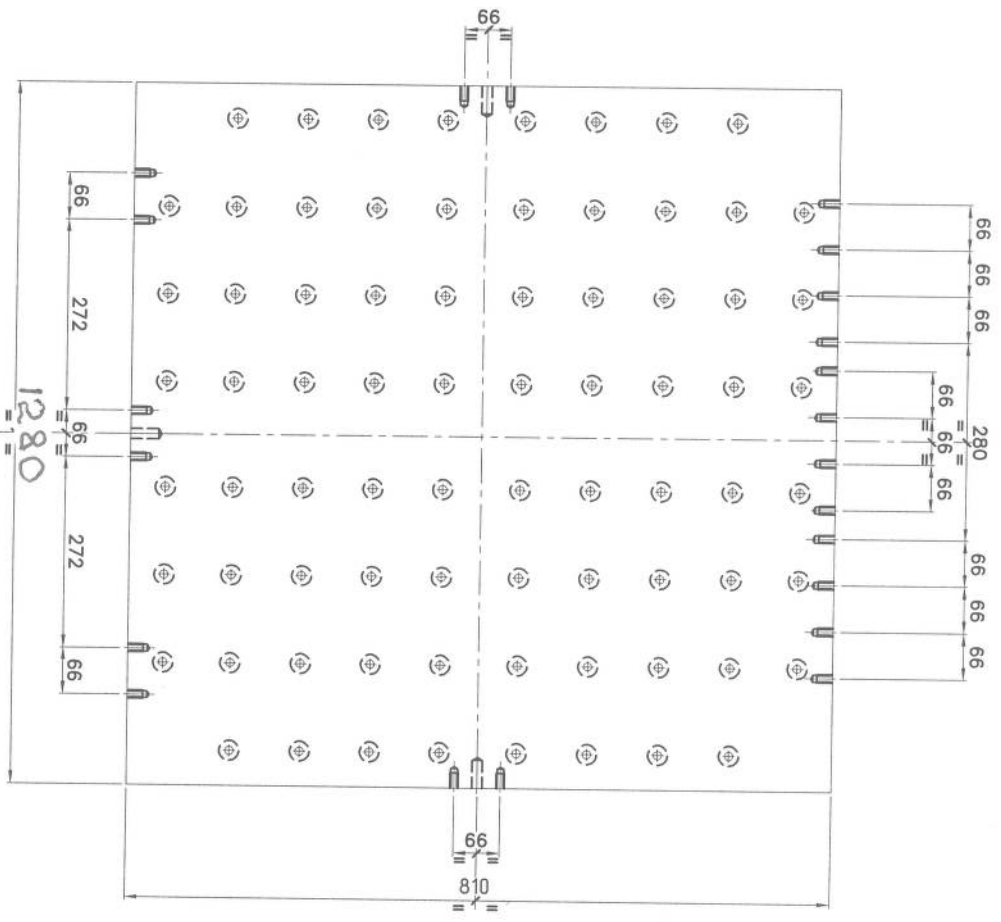

N°22 FORI PER HELI-COIL M10x20 INOX

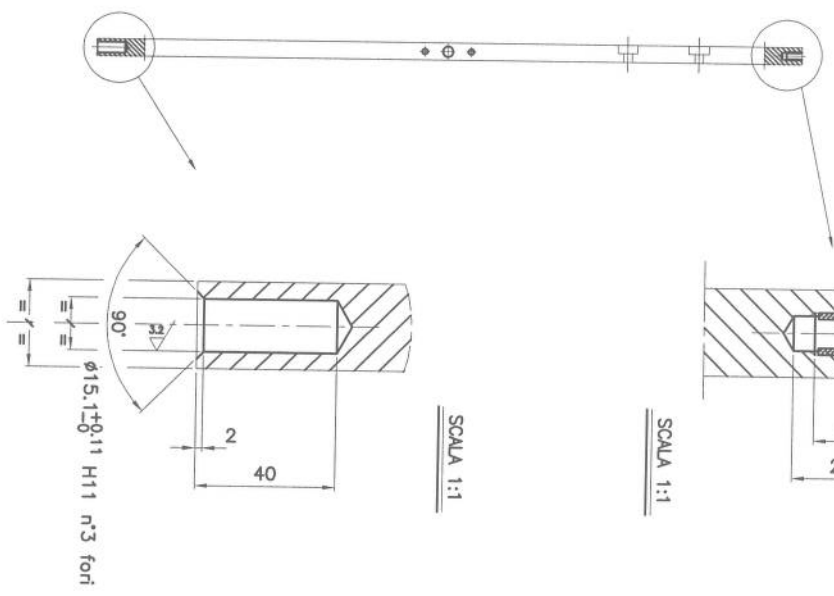

Ø15.1^{+0.11} H11 n°3 fori

	SACMI PER STAMPO 1000x1000 SCHEMA FORATURE PIASTRA 1000x1000 PER STAMPO 1000x1000	CODICE DESIGN / Drawing Code PRM30098069
MATERIALE / Material INOX	TRATTAMENTO SUPERFICIALE / Surface Treatment LANCIA	DIMENSIONI GEOMETRICHE / Geometric Dimensions 1000x1000
COLORE / Color BIANCO	STATO / Status IN STOCK	QUANTITÀ / Quantity 1000
CODICE / Code 1000x1000	MATERIALE / Material INOX	DIMENSIONI GEOMETRICHE / Geometric Dimensions 1000x1000
CODICE / Code 1000x1000	MATERIALE / Material INOX	DIMENSIONI GEOMETRICHE / Geometric Dimensions 1000x1000